



取扱説明書

エー・アンド・デイ

体組成計

UC-411NFC

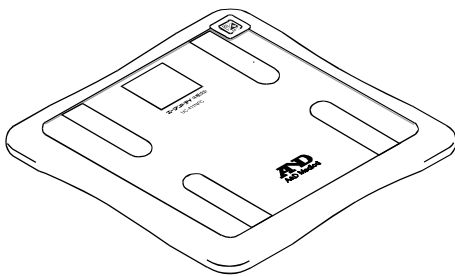

もくじ

ご使用前に

スタートアップガイド	1
安全にお使いいただくために	2
使用上の注意	2
●一般的な注意事項	2
各部のなまえと付属品	3
じゅうたん等の上で測定する場合	4
電池の入れ方（取り換え方）	5
正しい姿勢について	6

ご使用方法

設定方法	8
日付と時刻の設定方法	8
地域番号の設定方法	9
測定方法＜通信機器がある場合＞	11
自動認識測定（初回測定）	11
自動認識測定（2回目以降の測定）	13
測定方法＜通信機器がない場合＞	15
自動認識測定（初回測定）	15
自動認識測定（2回目以降の測定）	17
個人番号選択測定	19
「- -」の点滅表示となった場合	20
測定者以外の表示となった場合	21
個人情報を変更する方法	22
ゲスト測定	23
体重のみ測定	25
メモリについて	26
メモリ（過去の測定データ）を確認する方法	26
メモリ（過去の測定データ）を消去する方法	28

お問い合わせ等

仕様	30
精度について	33
修理、サービスを依頼される前に	33
Q & A（よくあるご質問）	34
お手入れの方法	35
廃棄処分するときは	35
保証規定	38
保証書	39

このたびは、お買いあげいただき、誠にありがとうございます。

お使いになる前に必ずお読みになり、正しくお使いください。

この取扱説明書は大切に保管してください。

裏表紙が保証書になっていますので、紛失しないようご注意ください。

スタートアップガイド

「」使用前に

1 測定前準備

- 乾電池を入れる(P5)
↓
- 日付と時刻を設定する(P8)
↓
- お住まいの地域を設定する(P9)
↓
- NFC通信機器の個人情報を設定する
※NFC通信機器がある場合

※通信機器とは..... NFC対応携帯電話、
NFCリーダライタ付きパーソナルコンピュータ、
アクセスポイントなどと通信アプリケーション

2 測定

<通信機器がある場合>

- 自動認識測定(P11~P14)
 - ①測定を行う
体組成計に乗ります。
↓
ピピピッと鳴ったら降ります。
 - ②通信を行う
体組成計の通信エリアに通信機器を
合わせます。

<通信機器がない場合>

- 通常測定(P15~P18)
 - ①測定を行う
体組成計に乗ります。
↓
ピピピッと鳴ったら降ります。
 - ②個人情報の設定を行う
(2回目以降の測定の場合、再設定
する必要はありません。)
- 個人番号選択測定(P19)
(自動認識に失敗してしまう方)
- ゲストモードで測定(P23)
(5人以外の方も測定できるモード)
- 体重のみ測定(P25)

3 結果の確認





- 体組成計の表示または、NFC通信
機器で測定結果を確認してください。
- メモリ(過去の測定データ)確認(P26)
- 測定結果の表示内容については、
P30の「仕様」を参照してください。

4 その他の機能

- 個人情報の変更(P22)
- メモリ(過去の測定データ)消去(P28)

安全にお使いいただくために







ここに示した内容は、あなたや他の人々への危害や損害を未然に防ぐためのものです。安全に正しくお使いいただくためによくお読みください。

 危険	この表示の欄は「死亡または重傷を負う差し迫った危険が想定される」内容を示しています。
 警告	この表示の欄は「死亡または重傷を負う可能性のある」内容を示しています。
 注意	この表示の欄は「人が傷害を負ったり、物的損害が発生する可能性がある」内容を示しています。
	してはいけないこと（禁止）を示します。
	必ず守っていただきたいこと（強制）を示します。

ご使用前に

使用上の注意

●一般的な注意事項

 危険	
	<p>下記のような医用電気機器との併用は絶対しないでください。</p> <ul style="list-style-type: none"> ● ペースメーカー等の体内植込型医用電気機器 ● 人工心肺などの生命維持用医用電気機器 ● 心電計等の装着型医用電気機器 <p>医用電気機器の誤動作による重大な事故の原因になります。</p>
 警告	
	<p>減量や運動療法などおこなう場合は、自己判断しないでください。医師または専門家の指導を受けてください。</p> <p>本体の端に乗ったり、飛び乗ったりしないでください。転倒してけがをする原因になります。また、衝撃により、破損の原因になります。</p> <p>すべりやすい場所で使用したり、濡れた足で乗ったりしないでください。すべってけがをする原因になります。また、正確な測定ができません。</p>
 注意	
	<p>風呂場など、水分や水蒸気が多いところで使用しないでください。故障の原因になります。</p> <p>高温・多湿、直射日光の当たる場所で保管しないでください。故障の原因になります。</p>
	<p>分解や修理・改造をしないでください。故障やけがの原因になります。</p> <p>体が不自由な方は、介護の方が付き添いのうえ、ご使用ください。転倒してけがをする原因になります。</p> <p>電池の極性（＋、－）の方向を間違えないでください。発熱や、液漏れ、破裂などにより、本体の破損や、けがの原因になります。</p>

各部のなまえと付属品

ご使用前に

測定結果表示1

- ・ 体重値
- ・ 基礎代謝量
- ・ 筋肉量

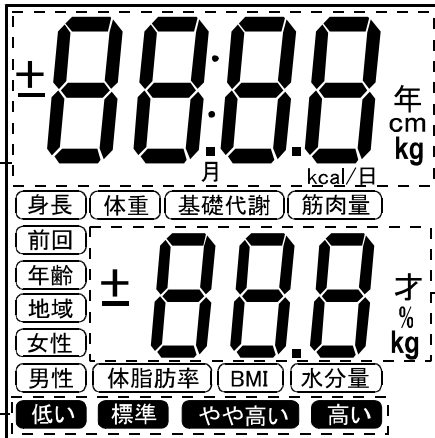

測定結果表示2

- ・ 体脂肪率
- ・ BMI
- ・ 水分量

体脂肪率判定

表示部

▼ (ダウン) スイッチ

■ (設定/決定/メモリ/OFF) スイッチ

▲ (アップ) スイッチ

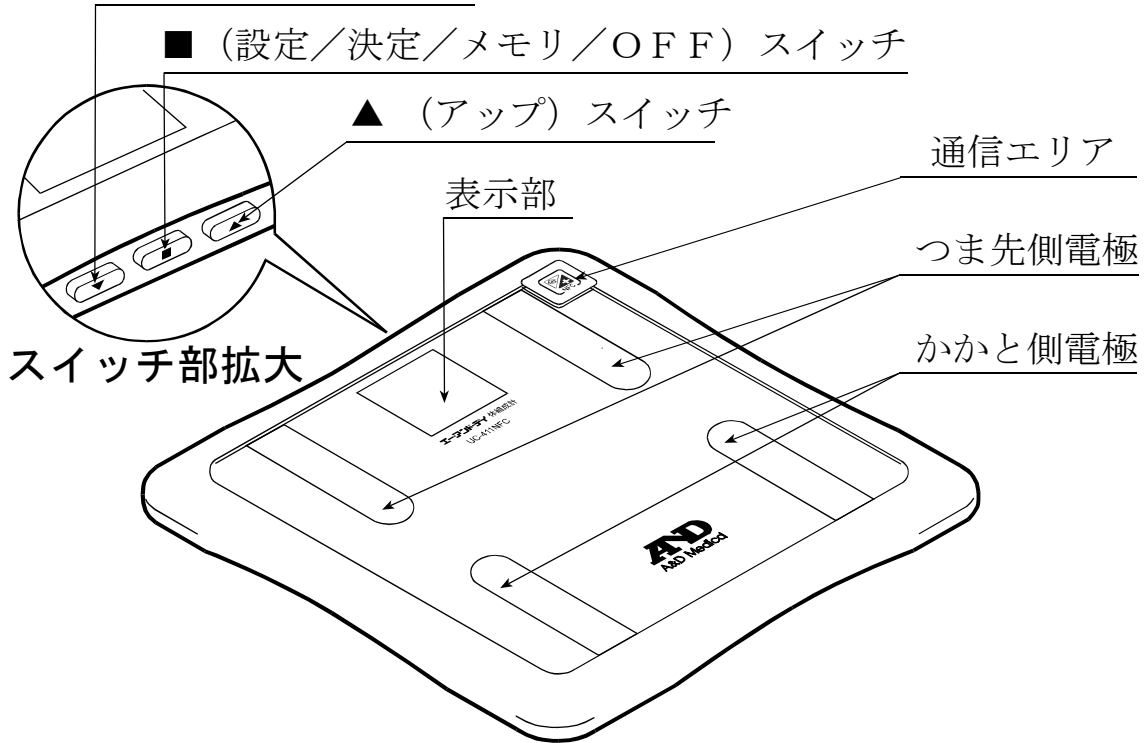

スイッチ部拡大

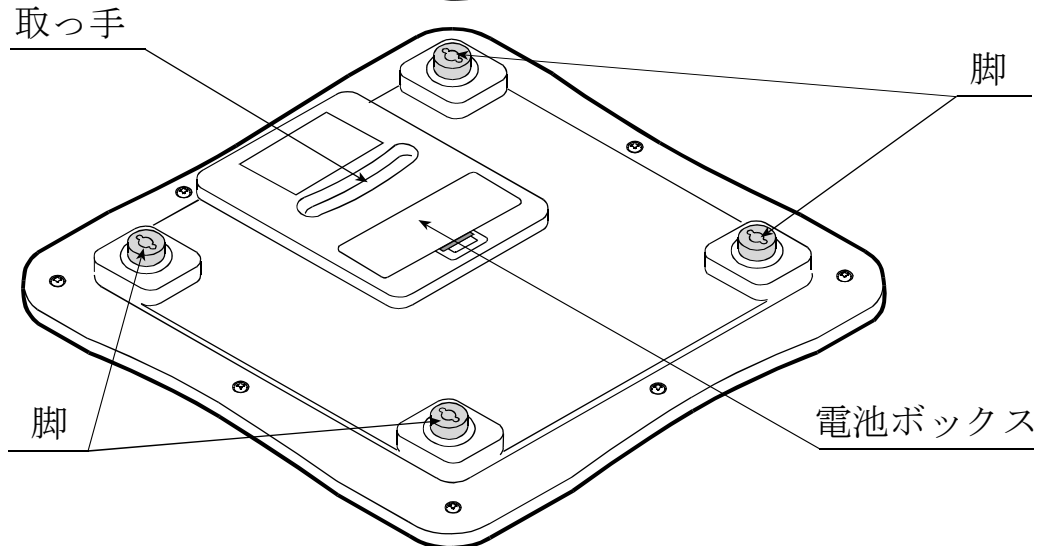

付属品



取扱説明書 1 冊

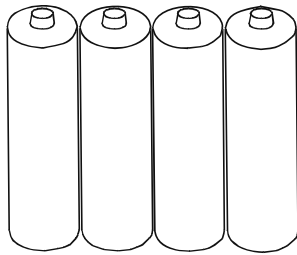

お試し用乾電池 × 4 個

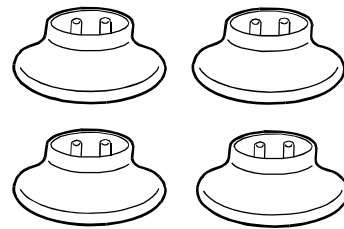

補助脚 × 4 個

じゅうたん等の上で測定する場合

⚠ 注意

- 補助脚をつけた場合、転倒に注意してください。
- 正確に測定するためには、本製品を平らで堅い床面に設置して測定してください。

<手順>

1. 脚の 2 個の穴と、補助脚の 2 個の突起を合わせて差し込んでください。
2. 4 箇所すべての脚に、補助脚を差し込んでください。

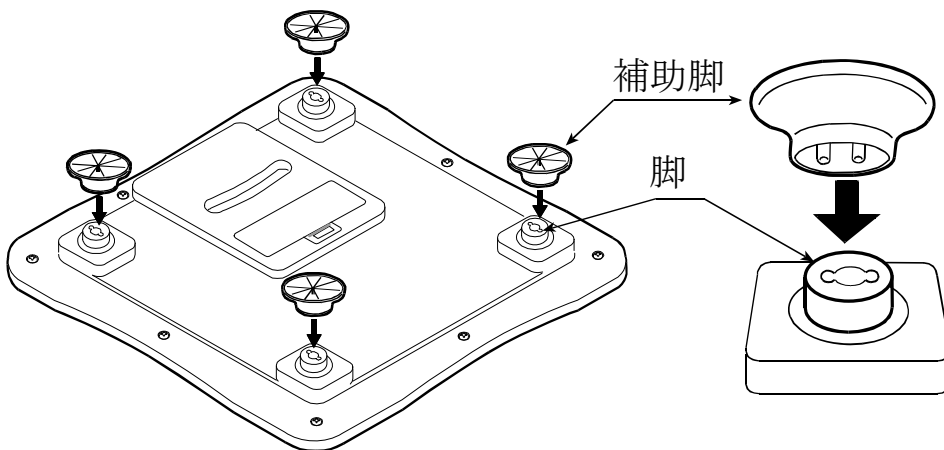

電池の入れ方（取り換え方）

⚠注意

- 電池ボックスのマークに従い、乾電池の（+）と（-）を間違わないように入れてください。間違えると動作しません。
- 「Lo-b」表示となった場合、4個同時に新しい乾電池に交換してください。
- 古い乾電池と新しい乾電池を混ぜて使用しないでください。
- 乾電池が完全に消耗すると、「Lo-b」表示になりません。
- 乾電池の寿命は、乾電池の種類や周囲の温度により異なります。
- 長時間使用しない場合、乾電池を取り外してください。乾電池を入れたまま放置しますと、乾電池の液漏れが起こり故障の原因になります。
- 付属の乾電池はお試し用のため、寿命が短い場合があります。

<手順>

1. 体組成計の電池ボックスのフタを開けます。
2. 乾電池の（+）と（-）を間違わないように、新しい単3形乾電池4個を入れてください。
3. 電池ボックスのフタを閉じます。

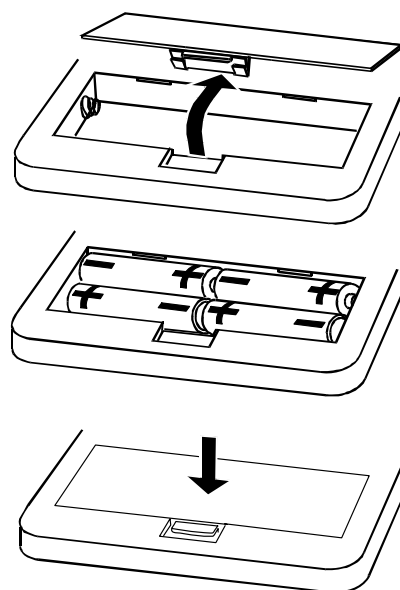

<自動電源オフ機能について>

以下の場合に、本体組成計は自動的に電源をオフします。

- 地域番号の登録中、メモリ（過去の測定データ）表示中、個人番号選択中、個人情報設定中に、約120秒、なにも操作しなかった場合。
- 「000kg」表示中、本体組成計に乗らずに約45秒経過した場合。

正しい姿勢について

- ❗ □ 素足になり、足の裏の汚れを落としてから測定をしてください。
 - ・靴下やストッキングをはいていたり、足の裏にほこりなどがついていると、正確に測定できません。
- 足の裏を、電極部に正しく合わせ測定をしてください。

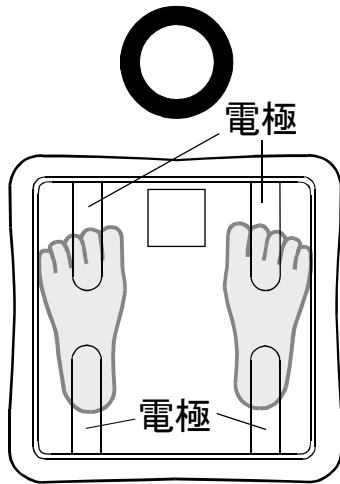

正しい測定方法

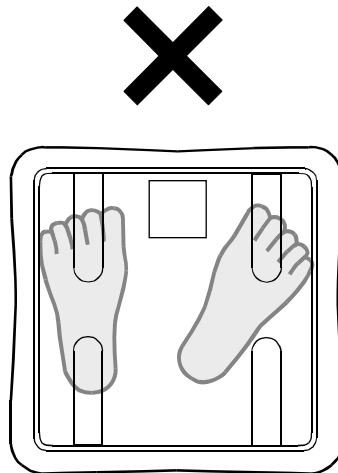

足裏が電極とずれている

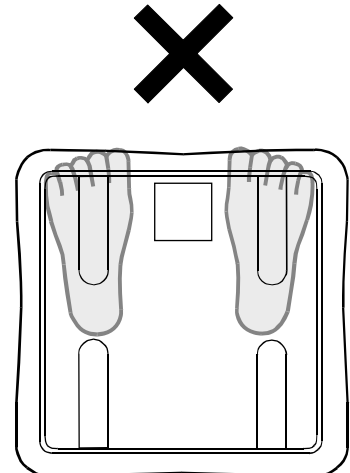

足裏が電極とずれている

- ひざを曲げたり、しゃがんだ状態で測定をしないでください。正確に測定できません。
- つま先側電極とかかと側電極に均等に足がかかるように乗ってください。

足の小さい方

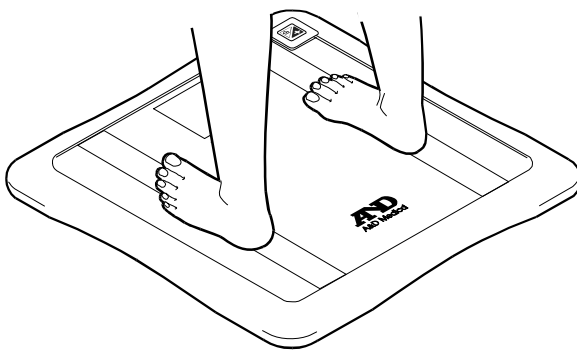

足の大きい方

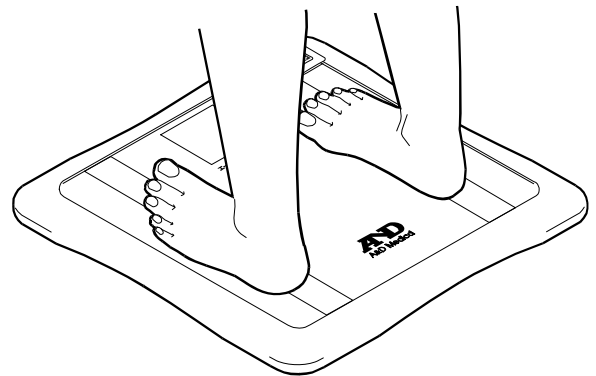

- 測定中はなるべく動かないでください。
- 左右の足が接触してしまうと、正確に測定できません。足の内側（内もも）やくるぶしがかからないように測定をしてください。
 - ・内ももがついてしまう場合は、乾いたタオルなどをはさんで測定してください。

＜正しく測定できない場合＞

□ 次のような場合、本来の測定値と大きな差がでることがあります。

- ・ サウナや長湯、激しい運動をした後。
- ・ 多量の水分摂取や過度の食後。
- ・ 体調が悪い場合（二日酔い、下痢等）。

□ 次のような方は、正しく測定できない場合があります。

日々の変化をチェックする目的でお使いください。

- ・ 成長期の児童
- ・ 高齢者
- ・ むくみのひどい方
- ・ 妊娠中の方
- ・ 風邪などで発熱中の方
- ・ 人工透析患者
- ・ 骨の密度が非常に低い方／骨粗しょう症患者
- ・ ボディービルダーやスポーツを職業にしている方（それに近い方も含む）

設定方法

日付と時刻の設定方法

1. 乾電池の (+) と (-) を間違わないように、単 3 形乾電池 4 個を入れます。(♪ピッ)

または、表示が消えていることを確認して、▲スイッチと■スイッチを同時に押します。(♪ピッ)

現在設定されている「西暦」が点滅表示します。

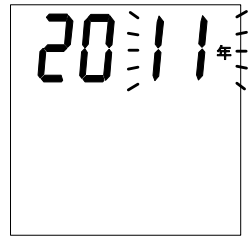

2. 「西暦」を設定します。

(例) 「2012年」を設定する場合

- ① ▲スイッチまたは、▼スイッチを押して、「西暦 (2012年)」を表示させます。
- ② ■スイッチを押して、決定します。(♪ピッ)
- ③ 次の設定項目「月」が点滅表示します。

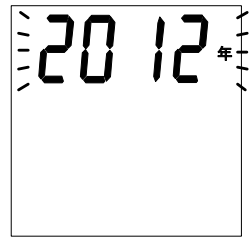

3. 「月」を設定します。

(例) 「6月」を設定する場合

- ① ▲スイッチまたは、▼スイッチを押して、「月 (6月)」を表示させます。
- ② ■スイッチを押して、決定します。(♪ピッ)
- ③ 次の設定項目「日」が点滅表示します。

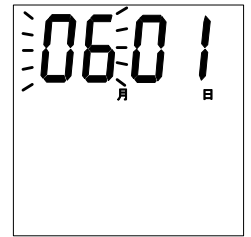

4. 「日」を設定します。

(例) 「27日」を設定する場合

- ① ▲スイッチまたは、▼スイッチを押して、「日 (27日)」を表示させます。
- ② ■スイッチを押して、決定します。(♪ピッ)
- ③ 次の設定項目「時」が点滅表示します。

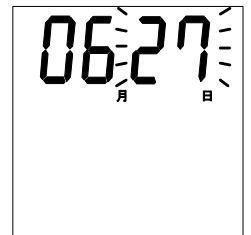

5. 「時」を設定します。

(例) 「18時」を設定する場合

- ① ▲スイッチまたは、▼スイッチを押して、「時 (18時)」を表示させます。
- ② ■スイッチを押して、決定します。(♪ピッ)
- ③ 次の設定項目「分」が点滅表示します。

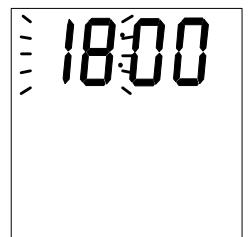

6. 「分」を設定します。

(例) 「11分」を設定する場合

- ① ▲スイッチまたは、▼スイッチを押して、「分 (11分)」を表示させます。
- ② ■スイッチを押して、決定します。(♪ピッ)
- ③ 設定内容が表示され、その後、自動的に電源が切れます。

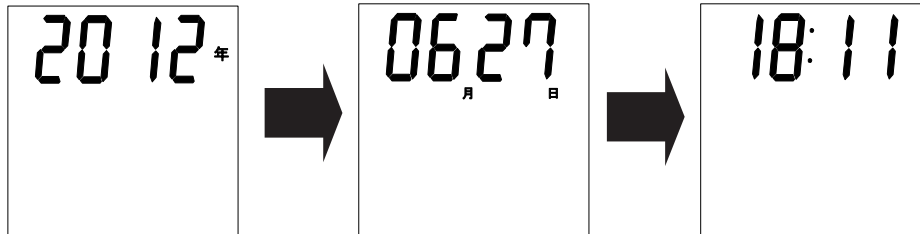
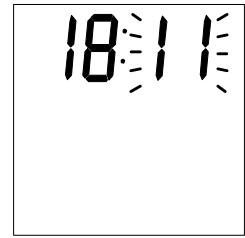

本体組成計は、自動的に「西暦」、「月」、「日」を記憶します。

※但し電池が消耗すると(Lo-b表示になると)、「西暦」、「月」、「日」は記憶しませんので「Lo-b」表示となった場合、なるべく早く新しい乾電池に交換してください。

地域番号の設定方法

使用する地域により重力の大きさが異なり、高精度のはかりはその影響を受け誤差を生じることがあります。本体組成計は地域番号を登録することで、その誤差を小さくすることができます。

出荷時の地域番号は「-3-」です。その地域で使用する場合、変更する必要はありません。

1. ▲スイッチを3秒間押します。(♪ピッ)
「体重」マーク、「体脂肪率」マークが点灯します。

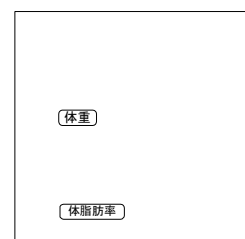

2. ▲スイッチを2回押し、地域マークを点灯させます。

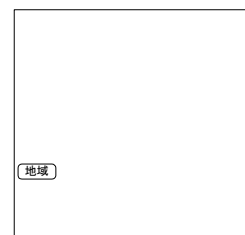

3. **■スイッチ**を押します。(♪ピッ)
現在設定されている地域番号が表示されます。

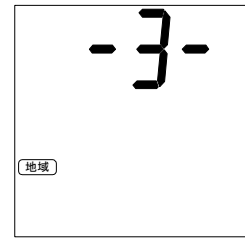

4. 下の表に記載された地域番号を表示させます。

(例) -1-で登録を行う場合

- ① **▲スイッチ**で「-1-」を表示させます。

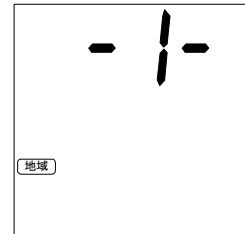

地域番号	使用地域
-1-	北海道
-2-	青森、岩手、宮城、秋田、山形
-3-	福島、茨城、栃木、群馬、埼玉、千葉、東京、神奈川、山梨、長野、新潟、富山、石川、福井、岐阜、静岡、愛知、三重、滋賀、京都、大阪、兵庫、奈良、和歌山、鳥取、島根、岡山、広島、山口
-4-	徳島、香川、愛媛、高知、福岡、佐賀、長崎、熊本、大分、宮崎、鹿児島
-5-	沖縄

- ② **■スイッチ**を押します。(♪ピッ)
「End」表示となり、地域が設定されます。

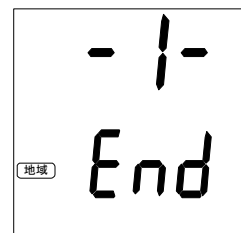

測定方法<通信機器がある場合>

自動認識測定（初回測定）

表示が消えていることを確認して、

1. 素足になり正しい姿勢で体組成計に乗ります。

※ 体組成計が全点灯表示になります。

※ 素足以外で測定を行うと、エラーが出たり正確に測定できない可能性があります。

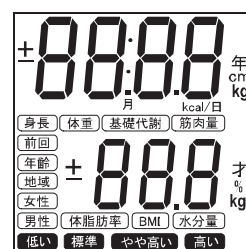

2. 測定を開始します。

※ 測定が進むと□マークが増えていきます。

※ 測定が終了するまで、直立したままなるべく動かないでください。

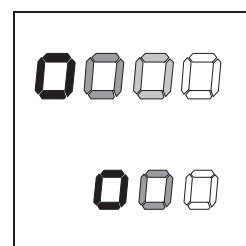

3. 体重値の点滅表示となったら、体組成計から降ります。
(♪ピピピッ)

※ 体重値の点滅表示は仮の測定値となります。体組成計から降りた後、正確な測定値を再計算します。

※ 乗り続けていると、2秒間隔でブザーが鳴ります。(♪ピッ)

※ 2分経過すると自動的に電源が切れます。

※ 体組成計から降りたら、個人番号が表示されるまで、体組成計には触れないでください。正確に測定できません。

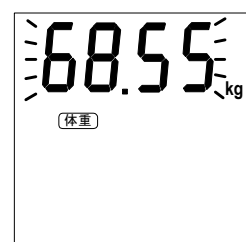

4. 個人情報が登録されていない個人番号が表示されます。

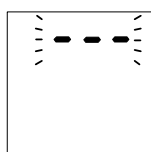

<「---」の点滅表示となった場合>

個人情報が登録されていない個人番号がありません。

P 2 0 を参照してください。

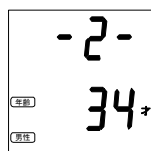
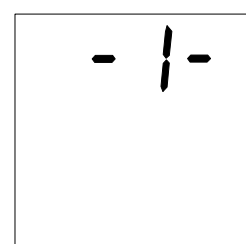

<測定者以外の「個人番号」、「年齢」、「性別」が表示された場合>

上記表示中または測定結果表示中に、**▲スイッチ**を長押しした後、P 2 1 を参照してください。

5. 個人番号表示中にNFC通信機器の通信マークを体組成計の通信エリアに合わせます。



通信エリア

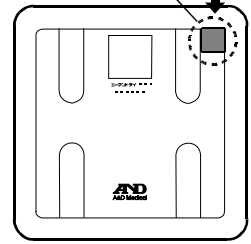

体組成計

- ※ NFC通信機器とは... NFC対応携帯電話、NFCリーダーライタ付きパーソナルコンピュータ、アクセスポイントなどと通信アプリケーション
- ※ データの転送が完了すると、「nfc」⇒「End」表示になります。
- ※ メモリ（過去の測定データ）もNFC通信機器へ転送されます。

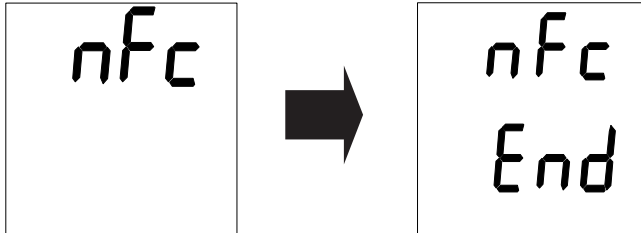

※ NFC通信対応機器が体組成計の通信エリアからはみ出したり傾いたりすると、正しく認識できないことがあります。「E-11」または「E-12」が表示された場合、もう一度、NFC通信機器を体組成計通信エリアに合わせてください。

6. 測定者の個人情報が表示されます。

- ※ 測定者の「個人番号」、「性別」、「年齢」が約3秒表示されます。

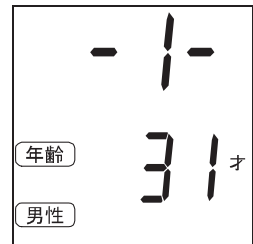

7. 測定結果が表示されます。

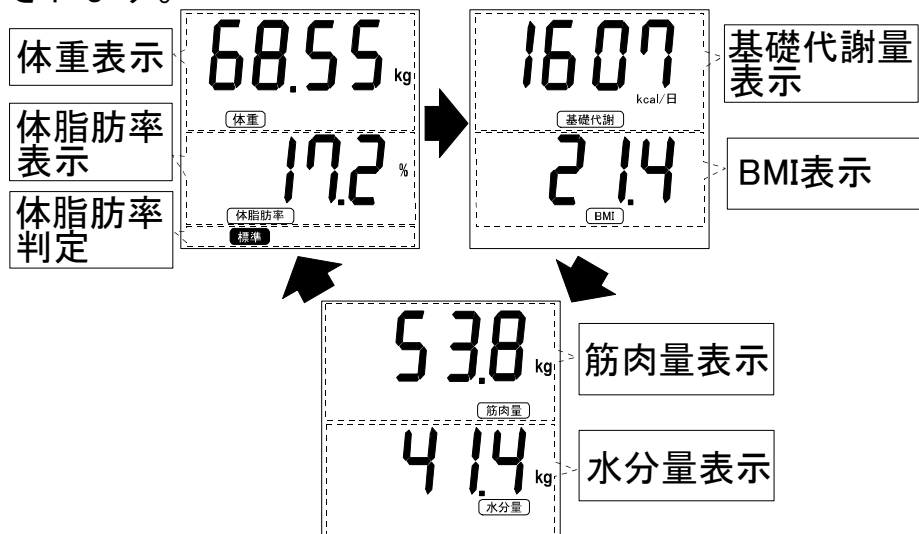

- ※ 各項目の表示間隔は約4秒です。
- ※ **スイッチ**を押すと、電源が切れます。
- ※ 各項目を5回表示後、自動的に電源が切れます。

自動認識測定（2回目以降の測定）

表示が消えていることを確認して、

1. 素足になり正しい姿勢で体組成計に立ちます。

- ※ 体組成計が全点灯表示になります。
- ※ 素足以外で測定を行うと、エラーが出たり正確に測定できない可能性があります。

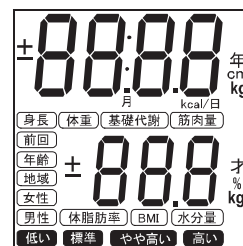

2. 測定を開始します。

- ※ 測定が進むと□マークが増えていきます。
- ※ 測定が終了するまで、直立したままなるべく動かないでください。

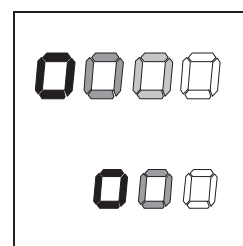

3. 体重値の点滅表示となった後、体組成計から降ります。 (♪ピピピッ)

- ※ 体重値の点滅表示は仮の測定値となります。体組成計から降りた後、正確な測定値を再計算します。
- ※ 乗り続けていると、2秒間隔でブザーが鳴ります。(♪ピッ)
- ※ 2分経過すると自動的に電源が切れます。
- ※ 体組成計から降りたら、個人番号が表示されるまで、体組成計には触れないでください。正確に測定できません。

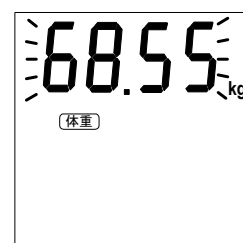

4. 測定者の個人情報が表示されます。

- ※ 測定者の個人番号、性別、年齢が約3秒表示されます。

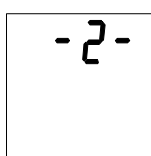

＜個人情報登録されていない個人番号が表示された場合＞
‘6.’へスキップしてください。

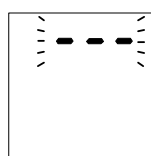
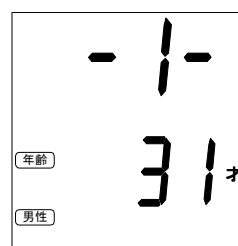

＜「---」の点滅表示となった場合＞
個人情報登録されていない個人番号がありません。
P20を参照してください。

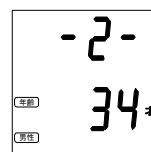

＜測定者以外の「個人番号」、「年齢」、「性別」が表示された場合＞
‘6.’へスキップしてください。

5. 測定結果が表示されます。

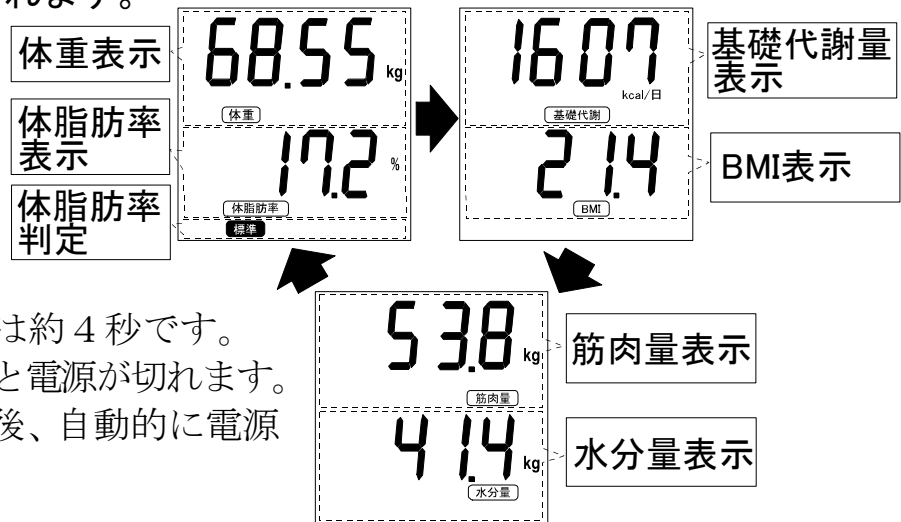

- ※各項目の表示間隔は約4秒です。
- ※ **■スイッチ**を押すと電源が切れます。
- ※各項目を5回表示後、自動的に電源が切れます。

6. 測定結果表示中に、NFC通信機器の通信マークを体組成計の通信エリアに合わせます。

- ※NFC通信機器とは... NFC対応携帯電話、NFCリーダーライター付きパーソナルコンピュータ、アクセスポイントなどと通信アプリケーション
- ※データの転送が完了すると、「nfc」⇒「End」表示になります。
- ※メモリ（過去の測定データ）もNFC通信機器へ転送されます。

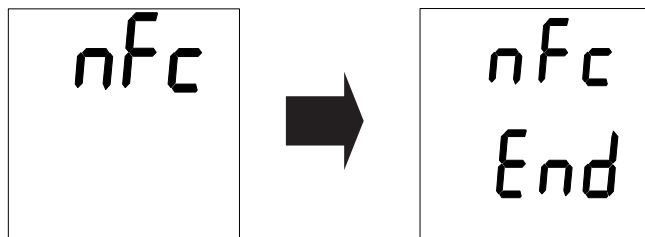
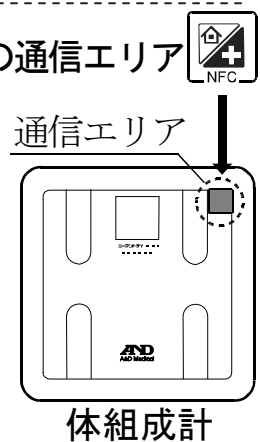

- ※NFC通信対応機器が体組成計の通信エリアからはみ出したり傾いたりすると、正しく認識できないことがあります。「E-11」または「E-12」が表示された場合、もう一度、NFC通信機器を体組成計通信エリアに合わせてください。

7. 測定者の個人情報が再表示されます。

- ※測定者の個人番号、性別、年齢が約3秒表示されます。

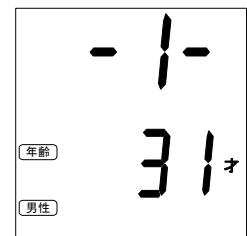

8. 個人情報を反映した測定結果が表示されます。

- ※各項目の表示間隔は約4秒です。
- ※ **■スイッチ**を押すと、電源が切れます。
- ※各項目を5回表示後、自動的に電源が切れます。

測定方法<通信機器がない場合>

自動認識測定（初回測定）

表示が消えていることを確認して、

1. 素足になり正しい姿勢で体組成計に乗ります。

※ 体組成計が全点灯表示になります。

※ 素足以外で測定を行うと、エラーが出たり正確に測定できない可能性があります。

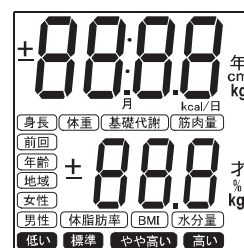

2. 測定を開始します。

※ 測定が進むと□マークが増えていきます。

※ 測定が終了するまで、直立したままなるべく動かないでください。

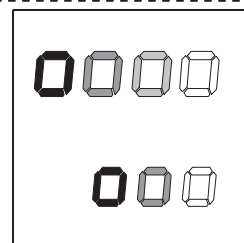

3. 体重値の点滅表示となったら、体組成計から降ります。
(♪ピピピッ)

※ 体重値の点滅表示は仮の測定値となります。体組成計から降りた後、正確な測定値を再計算します。

※ 乗り続けていると、2秒間隔でブザーが鳴ります。(♪ピッ)

※ 2分経過すると自動的に電源が切れます。

※ 体組成計から降りたら、個人番号が表示されるまで、体組成計には触れないでください。正確に測定できません。

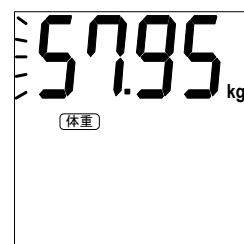

4. 個人情報が登録されていない個人番号が表示されます。

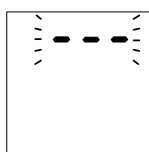

<「----」の点滅表示となった場合>

個人情報が登録されていない個人番号がありません。

P 2 0を参照してください。

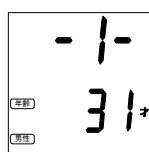
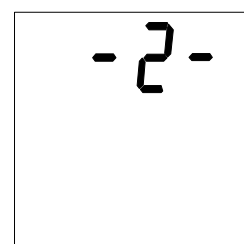

<測定者以外の「個人番号」、「年齢」、「性別」が表示された場合>

上記表示中または、測定結果表示中に▲スイッチを長押しした後、P 2 1を参照してください。

5. 登録する個人番号を決定します。

- ① **■スイッチ** を押し、登録する個人番号を決定します。
(♪ピッ)
- ② 次の設定項目「年齢」が点滅表示します。

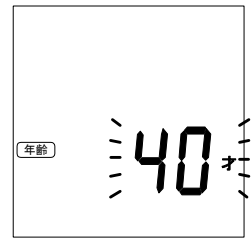

6. 「年齢」を登録します。

(例) 「34才」を登録する場合

- ① **▲スイッチ** または、**▼スイッチ** を押して、「年齢(34才)」を表示させます。
- ② **■スイッチ** を押して、決定します。(♪ピッ)
- ③ 次の設定項目「性別」が点滅表示します。

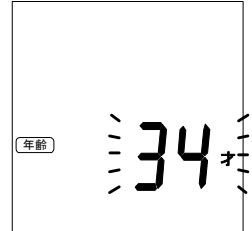

7. 「性別」を登録します。

(例) 「男性」を登録する場合

- ① **▲スイッチ** または、**▼スイッチ** を押して、「男性」を表示させます。
- ② **■スイッチ** を押して、決定します。(♪ピッ)
- ③ 次の設定項目「身長」が点滅表示します。

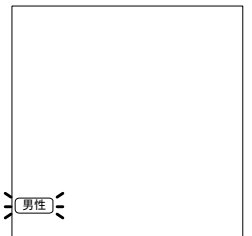

8. 「身長」を登録します。

(例) 「162cm」を登録する場合

- ① **▲スイッチ** または、**▼スイッチ** を押して、「身長(162cm)」を表示させます。
- ② **■スイッチ** を押して、決定します。(♪ピッ)



9. 測定結果が表示されます。

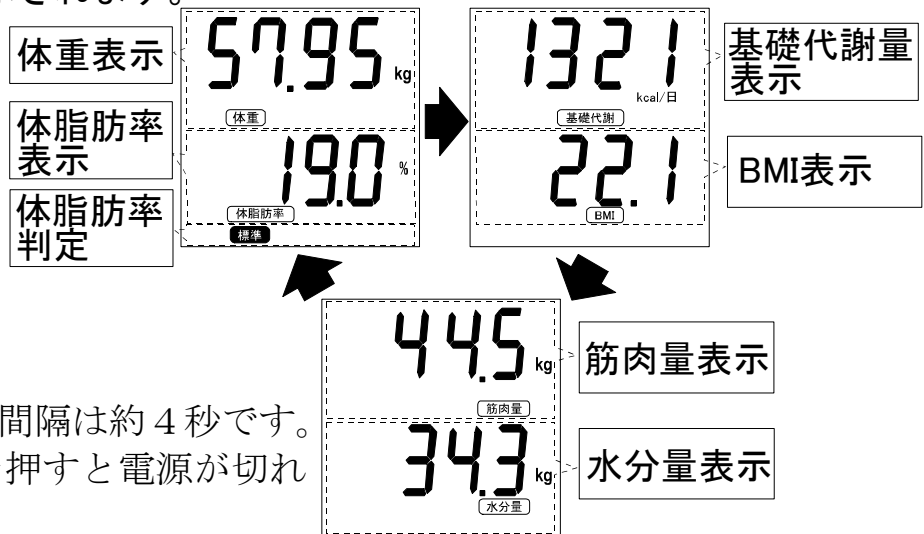

- ※ 各項目の表示間隔は約4秒です。
- ※ **■スイッチ** を押すと電源が切れます。
- ※ 各項目を5回表示後、自動的に電源が切れます。

自動認識測定（2回目以降の測定）

表示が消えていることを確認して、

1. 素足になり正しい姿勢で体組成計に乗ります。

※ 体組成計が全点灯表示になります。

※ 素足以外で測定を行うと、エラーが出たり正確に測定できない可能性があります。

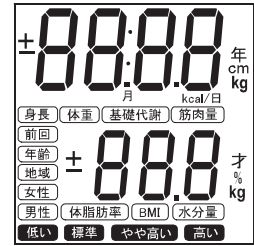

2. 測定を開始します。

※ 測定が進むと□マークが増えていきます。

※ 測定が終了するまで、直立したままなるべく動かないでください。

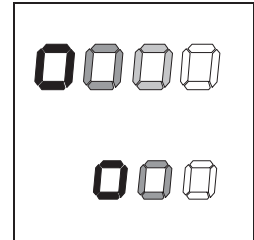

3. 体重値の点滅表示となったら、体組成計から降ります。

（♪ピピピッ）

※ 体重値の点滅表示は仮の測定値となります。体組成計から降りた後、正確な測定値を再計算します。

※ 乗り続けていると、2秒間隔でブザーが鳴ります。（♪ピッ）

※ 2分経過すると自動的に電源が切れます。

※ 体組成計から降りたら、個人番号が表示されるまで、体組成計には触れないでください。正確に測定できません。



4. 測定者の個人情報が表示されます。

※ 測定者の個人番号、性別、年齢が約3秒表示されます。

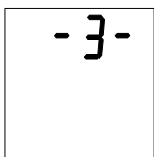

< 個人情報が登録されていない個人番号が表示された場合 >

① ▲スイッチを押し、測定者の個人番号を選択します。

② ■スイッチを押し、個人番号を決定します。

③ 再度、■スイッチを押し '5.' へ進みます。

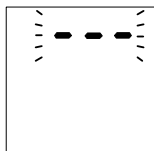
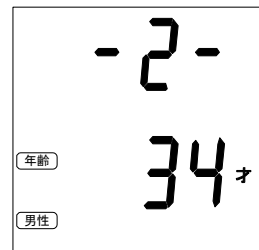

< 「---」の点滅表示となった場合 >

個人情報が登録されていない個人番号がありません。

P 2 0 を参照してください。

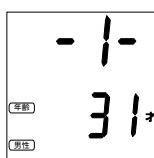

< 測定者以外の「個人番号」、「年齢」、「性別」が表示された場合 >

上記表示中または、測定結果表示中に▲スイッチを長押しした後、P 2 1 を参照してください。

5. 測定結果が表示されます。

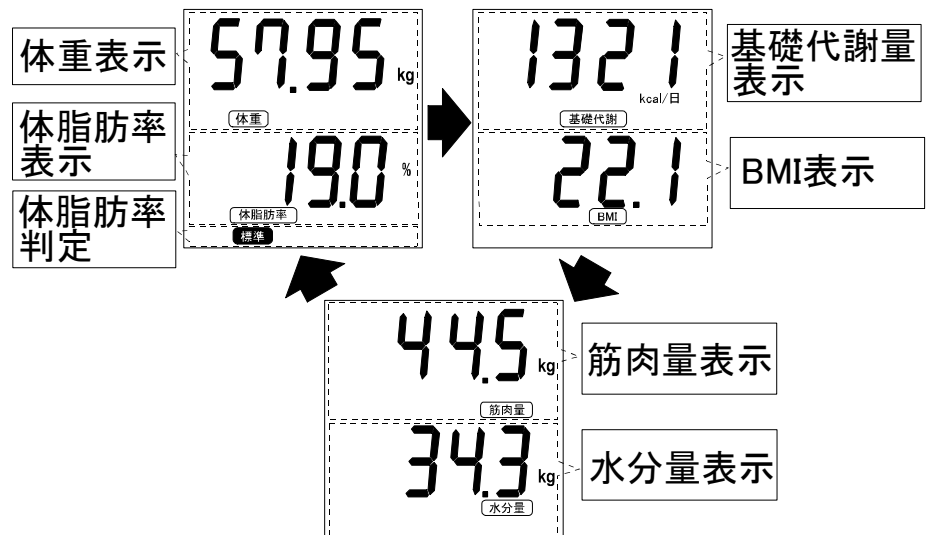

- ※ 各項目の表示間隔は約4秒です。
- ※ **■スイッチ**を押すと、電源が切れます。
- ※ 各項目を5回表示後、自動的に電源が切れます。

個人番号選択測定

体組成計の表示が消えていることを確認して、

1. ▲スイッチを押します。(♪ピッ)
「個人番号」、「年齢」「性別」が表示されます。

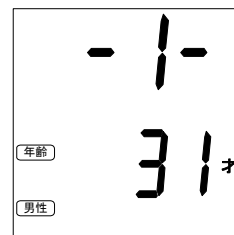

2. 測定者の個人番号を選択します。
(例) 個人番号「-2-」を選択する場合。

- ① ▲スイッチを押して、表示を「-2-」にします。
- ② ■スイッチを押し、個人番号を決定します。(♪ピッ)
※ 個人情報登録されていない個人番号を選択した場合、個人情報を設定する必要があります。(P16の‘6.’を参照してください。)
- ③ 数秒後「000kg」が表示されます。(♪ピピッ)
※ 全点灯表示中は体組成計の上に乗らないでください。

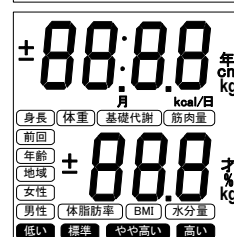
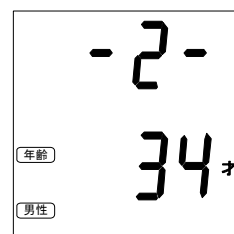

3. 素足になり正しい姿勢で体組成計に乗ります。
※ 測定が進むと □マークが増えていきます。
※ 測定が終了するまで、直立したままなるべく動かないでください。

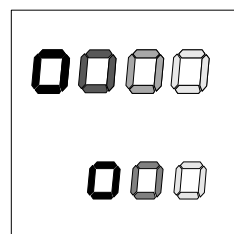

4. 測定結果が表示されます。(♪ピピピッ)

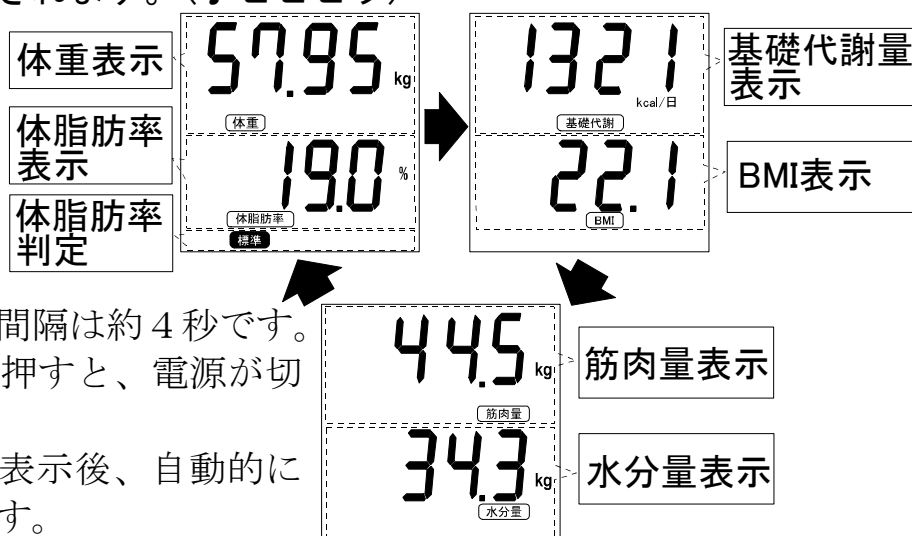

- ※ 各項目の表示間隔は約4秒です。
- ※ ■スイッチを押すと、電源が切れます。
- ※ 各項目を5回表示後、自動的に電源が切れます。

「- - -」の点滅表示となった場合

<初回測定時の場合>

個人情報が登録されていない個人番号がありません。使用する個人番号のメモリを消去してから、再度測定を行ってください。(P28「メモリ(過去の測定データ)を消去する方法」参照)

<2回目以降の測定時の場合>

1. 個人番号を選択します。
(例) 個人番号「-3-」を選択する場合。

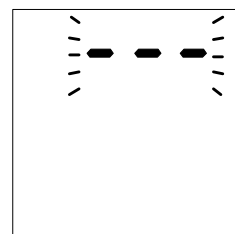

- ① ▲スイッチを押し、個人番号選択表示にします。

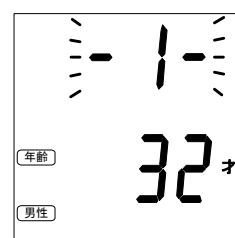

- ② ▲スイッチを押し、表示を「-3-」にします。

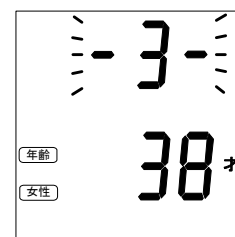

2. ■スイッチを押して個人番号を決定します。

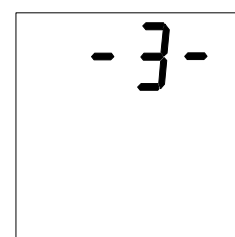

<通信機器がある場合>

NFC通信機器の通信マークを体組成計の通信エリアに合わせます。測定結果が表示されます。

※ NFC通信機器とは... NFC対応携帯電話、NFCリーダライタ付きパーソナルコンピュータ、アクセスポイントなどと通信アプリケーション



通信エリア

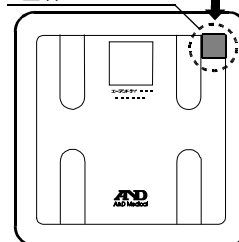

体組成計

<通信機器がない場合>

■スイッチを押して決定します。測定結果が表示されます。

測定者以外の表示となった場合

自動認識（測定者判別）ができませんでした。以下の手順で、測定者の個人番号を選択してください。

1. 個人番号を選択します。
（例）個人番号「-3-」を選択する場合。

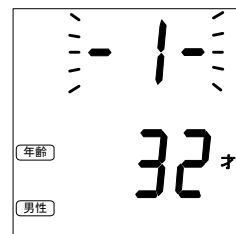

- ① ▲スイッチを押して、表示を「-3-」にします。

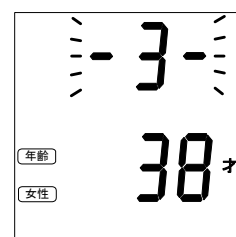

2. ■スイッチを押して決定します。

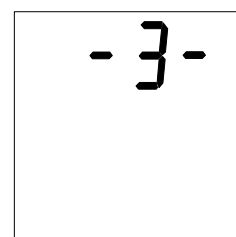

<通信機器がある場合>

NFC通信機器の通信マークを体組成計の通信エリア  に合わせます。測定結果が表示されます。

※ NFC通信機器とは... NFC対応携帯電話、NFCリーダライタ付きパーソナルコンピュータ、アクセスポイントなどと通信アプリケーション

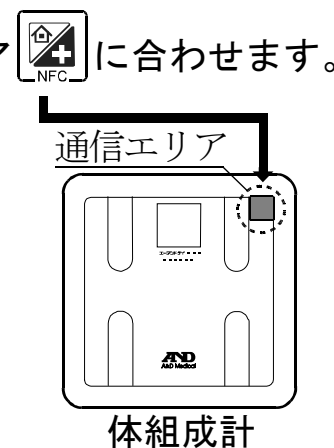

<通信機器がない場合>

■スイッチを押して決定します。初回測定時はP16の‘6.’から操作を行ってください。2回目以降の測定の場合は、測定結果が表示されます。

個人情報を変更する方法

<通信機器がある場合>

通信機器側の個人情報を変更した後、体組成計と通信することで、通信機器側の個人情報が体組成計側に反映されます。

<通信機器がない場合>

1. 測定結果表示中に▼スイッチを3秒間押します。

2. 「年齢」を変更します。

(例)「34才」に変更する場合

- ① ▲スイッチまたは、▼スイッチを押して、「年齢(34才)」を表示させます。
- ② ■スイッチを押して、決定します。(♪ピッ)
- ③ 次の設定項目「性別」が点滅表示します。



3. 「性別」を変更します。

(例)「男性」に変更する場合

- ① ▲スイッチまたは、▼スイッチを押して、「男性」を表示させます。
- ② ■スイッチを押して、決定します。(♪ピッ)
- ③ 次の設定項目「身長」が点滅表示します。

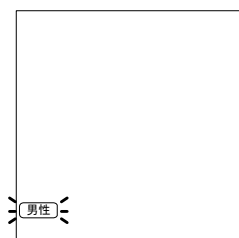

4. 「身長」を変更します。

(例)「162cm」に変更する場合

- ① ▲スイッチまたは、▼スイッチを押して、「身長(162cm)」を表示させます。
- ② ■スイッチを押して、決定します。(♪ピッ)

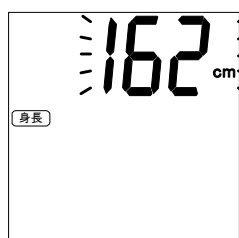

5. 個人情報を反映した測定結果が表示されます。

※ 各項目の表示間隔は約4秒です。

※ ■スイッチを押すと、電源が切れます。

※ 各項目を5回表示後、自動的に電源が切れます。

ゲスト測定

個人情報登録していない方でも、そのつど「年齢」、「性別」、「身長」を設定することで体組成を測定できる機能です。

ゲスト機能を使ってはかったときの測定値は記憶されません。また、測定データをNFC通信機器へ転送することはできません。

※NFC通信機器とは... NFC対応携帯電話、NFCリーダライタ付きパーソナルコンピュータ、アクセスポイントなどと通信アプリケーション

体組成計の表示が消えていることを確認して、

1. ▲スイッチを3秒間押します。(♪ピッ)
「体重」マーク、「体脂肪率」マークが点灯します。

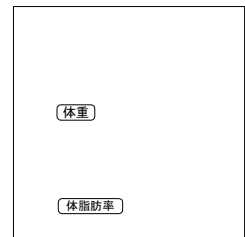

2. ■スイッチを押します。(♪ピッ)
「年齢」が点滅表示します。

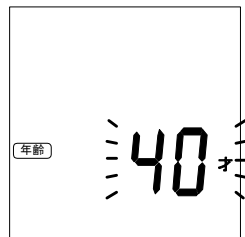

3. 年齢を登録します。
(例)「34才」を登録する場合

- ① ▲スイッチまたは、▼スイッチを押して、「年齢 (34才)」を表示させます。
- ② ■スイッチを押して、決定します。(♪ピッ)
- ③ 次の設定項目「性別」が点滅表示します。

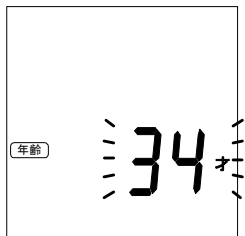

4. 性別を登録します。
(例)「男性」を登録する場合

- ① ▲スイッチまたは、▼スイッチを押して、「男性」を表示させます。
- ② ■スイッチを押して、決定します。(♪ピッ)
- ③ 次の設定項目「身長」が点滅表示します。

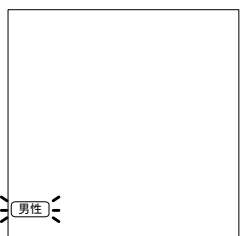

5. 身長を登録します。
(例)「162cm」を登録する場合

- ① ▲スイッチまたは、▼スイッチを押して、「身長 (162cm)」を表示させます。

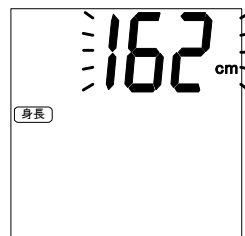

② **■スイッチ**を押して、決定します。(♪ピッ)

③ 全点灯表示後「000kg」が表示されます。(♪ピピッ)

※ 全点灯表示中は体組成計の上に乗らないでください。

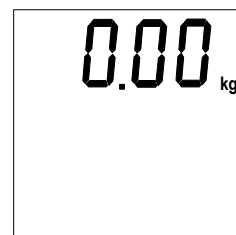
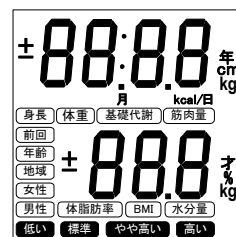

6. 素足になり正しい姿勢で体組成計に乗ります。

※測定が進むと □ マークが増えていきます。

※測定が終了するまで、直立したままなるべく動かないでください。

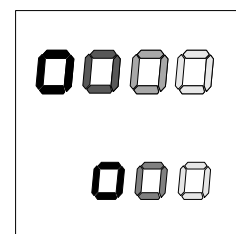

7. 測定結果が表示されます。(♪ピピピッ)

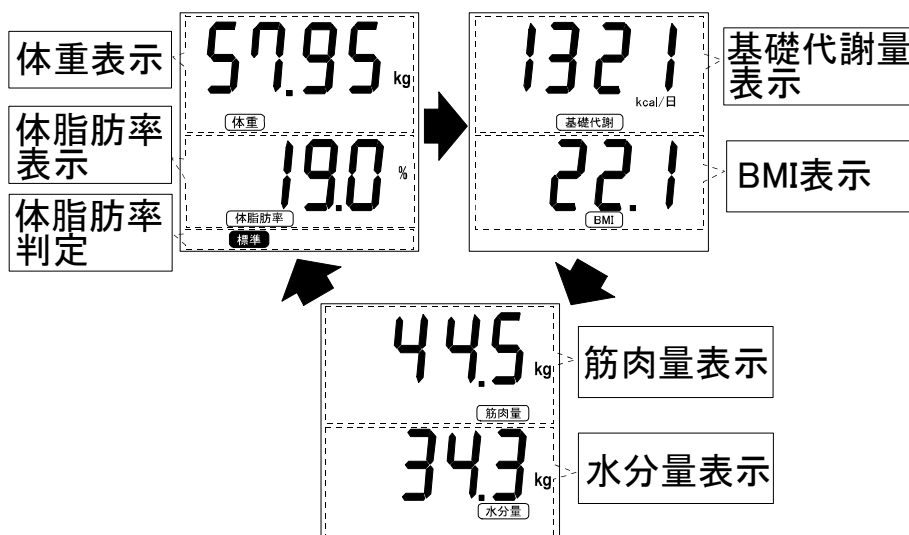

※ 各項目の表示間隔は約 4 秒です。

※ **■スイッチ**を押すと、電源が切れます。

※ 各項目を 5 回表示後、自動的に電源が切れます。

体重のみ測定

個人情報登録していない方でも、体重のみを測定することができる機能です。測定データをNFC通信機器へ転送することはできません。

※NFC通信機器とは... NFC対応携帯電話、NFCリーダライタ付きパーソナルコンピュータ、アクセスポイントなどと通信アプリケーション

体組成計の表示が消えていることを確認して、

1. ▲スイッチを3秒間押します。(♪ピッ)
「体重」マーク、「体脂肪率」マークが点灯します。

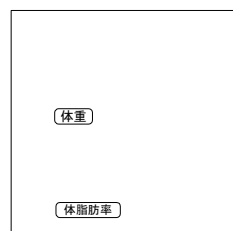

2. ▲スイッチを押し、「体重」マークのみ点灯させ、■スイッチを押します。(♪ピッ)



3. 全点灯表示後、「0.00kg」表示になります。(♪ピピッ)
※全点灯表示中は体組成計の上に乗らないでください。

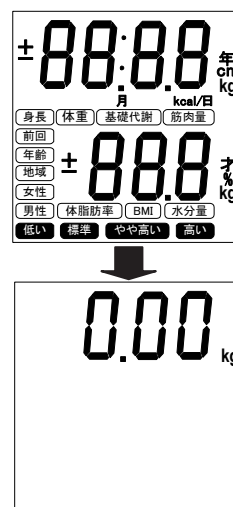

4. 体組成計に乗ります。
※測定が進むと□マークが増えていきます。
※測定が終了するまで、直立したままなるべく動かないでください。

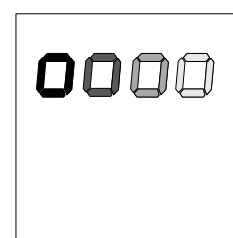

5. 測定結果が表示されます。(♪ピピピッ)
※■スイッチにて電源が切れます。
※約60秒表示後、自動的に電源が切れます。



メモリについて

メモリとは過去に測定したデータです。本体組成計は、各個人番号ごとに14回分の測定値を自動的に記憶する機能をもっています。測定が14回をこえると、一番古い測定値から自動的に消去され、新しい測定値を記憶します。

メモリ（過去の測定データ）を確認する方法

<体組成計の表示でメモリ（過去の測定データ）を確認する方法>

体組成計の表示が消えていることを確認して、

1. **■スイッチ**を押します。（♪ピップ）
「-1-」の点滅表示になります。

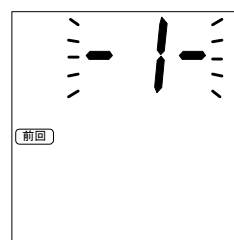

2. 確認したい個人番号を選択します。

(例) 「-3-」のメモリ（過去の測定データ）を確認する方法

- ① **▲スイッチ**を押して、「-3-」を表示させます。
- ② **■スイッチ**を押して、決定させます。

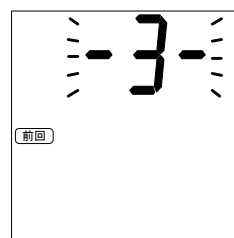

3. 最新のメモリ（過去の測定データ）から表示されます。

表示内容は「西暦表示&メモリ番号」⇒「月日表示&メモリ番号」⇒「時分表示&メモリ番号」⇒「体重値&体脂肪率」⇒「基礎代謝量&BMI」⇒「筋肉量&水分量」となります。

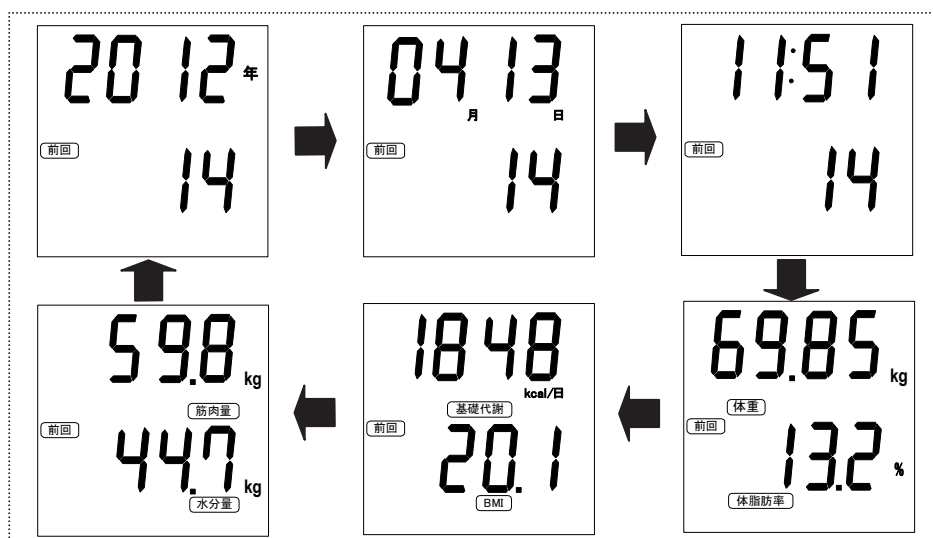

※約4秒経過すると、自動的に次の項目へスキップします。（**▲スイッチ**を押すと次の項目へスキップできます。）

※**▼スイッチ**を押すと、一つ前のメモリ（過去の測定データ）が表示されます。

< N F C通信機器へメモリ（過去の測定データ）を転送する方法 > ※通信機器が対応している場合のみ

1. 通信機器をメモリ（過去の測定データ）呼出し可能状態にします。

体組成計の表示が消えていることを確認して、

2. N F C通信機器の通信マークを体組成計の通信エリアに合わせます。

※ N F C通信機器とは... N F C対応携帯電話、N F Cリーダライタ付きパーソナルコンピュータ、アクセスポイントなどと通信アプリケーション

※ データの転送が完了すると、「nfc」⇒「End」表示になります。

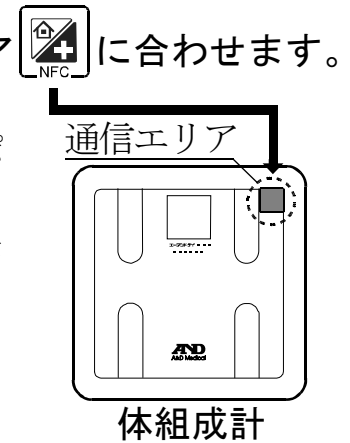
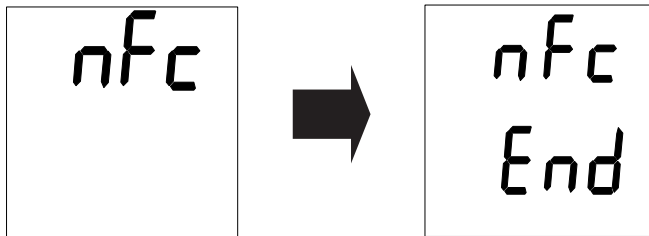

N F C通信対応機器が体組成計の通信エリアからはみ出したり傾いたりすると、正しく認識できないことがあります。「E-11」または「E-12」が表示された場合、もう一度、N F C通信機器を体組成計通信エリアに合わせてください。

メモリ（過去の測定データ）を消去する方法

メモリ（過去の測定データ）を消去した場合、個人情報（「年齢」、「性別」、「身長」）も消去されます。

＜体組成計本体でメモリ（過去の測定データ）を消去する方法＞
体組成計の表示が消えていることを確認して、

1. **■スイッチ**を3秒間押します。（♪ピッ）
「-1-」の表示になります。

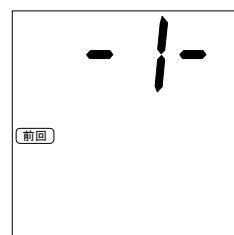

2. メモリ（過去の測定データ）を消去したい個人番号を選択します。

（例）「-2-」のメモリ（過去の測定データ）を消去する場合

- ① **▲スイッチ**を押して、「-2-」を表示させます。
- ② **■スイッチ**を押して、決定させます。
- ③ 「End」表示となり、「-2-」のメモリ（過去の測定データ）がすべて消去されます。

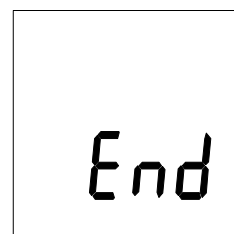
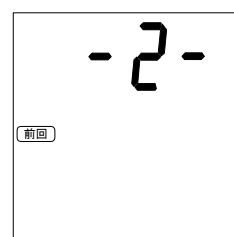

※ 「-1-」～「-5-」すべての個人情報を消去したい場合は、「ALL」を選択し、**■スイッチ**を押します。

<通信でメモリ（過去の測定データ）を消去する方法>

※通信機器が対応している場合のみ

1. 通信機器をメモリ（過去の測定データ）クリア可能状態にします。

体組成計の表示が消えていることを確認して

2. 通信機器の通信マークを体組成計の通信エリア  に合わせます。

※ N F C 通信機器とは... N F C 対応携帯電話、
N F C リーダライタ付きパーソナルコンピュータ、
アクセスポイントなどと通信アプリケーション

※ データの転送が完了すると、「nfc」⇒「End」
表示になります。

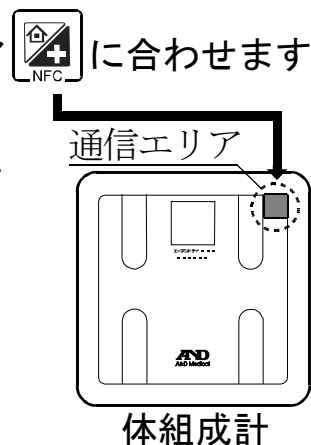
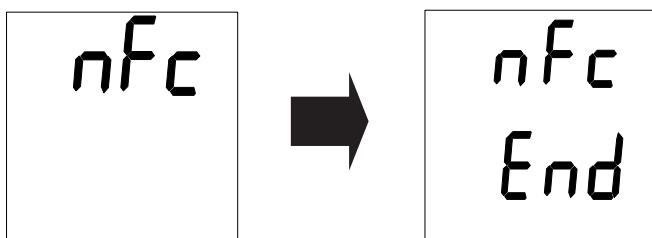

N F C 通信対応機器が体組成計の通信エリアからはみ出したり傾いたりすると、正しく認識できないことがあります。「E-11」または、「E-12」が表示された場合、もう一度、N F C 通信機器を体組成計通信エリアに合わせてください。

仕 様

販売名称	エー・アンド・デイ 体組成計 UC-411NFC	
計量範囲	1 kg以上～75kg まで	100 kgを超え～150 kg以下
最小表示	50 g	100 g
体脂肪率	5.0～50.0% 0.1%単位 ※1	
体脂肪率判定	低い/標準/やや高い/高い	
BMI	1.0～99.9 : 0.1 単位	
基礎代謝量	0～9999kcal/月 : 1kcal/日 単位	
筋肉量	0～150.0 kg : 100g 単位	対象年齢 18 才以上 ※2
水分量	0～99.9 kg : 100g 単位	
通信方式	NFC-F	
設定項目	地域 1～5 区分	
メモリ数	個人番号 1～5	
	年齢 10～80 才	
	性別 女性/男性	
	身長 90～220cm	
	14 データ×5 人分	
電源	単 3 形アルカリ乾電池×4 個 (DC6V)	
電池寿命	約 1 年 (アルカリ乾電池使用時 1 日 10 回測定)	
動作温湿度範囲	+10℃～ +40℃ 30%RH～85%RH	
保存温湿度範囲	-10℃～ +40℃ 30%RH～85%RH	
外形寸法	350 (D) ×350 (D) ×39 (H) mm	
質量	2.3kg (電池含む)	
付属品	取扱説明書 1 冊、お試し用乾電池 4 個、補助脚 4 個	

※お断り無く仕様を変更する場合がありますので、ご了承ください。

※1 女性 15 才未満、男性 18 才未満の方は参考値となります。(詳細は、31 ページを参照ください。)

※2 18 才未満の設定または、体脂肪率が範囲外の場合、基礎代謝量、筋肉量、水分量は表示されません。

お問合せ等

<体脂肪測定原理>

本製品では、測定時に両足の上に微弱電流を流し、体の電気抵抗を測定するBI法（生体インピーダンス法）を利用しています。体に流す電流は非常に微弱（50 kHz、500 μ A）ですので、刺激を感じることもなく、人体にも安全です。

BI法で測定可能な人は、成長期が終わり体の組織の変化が一定になった人です。成長期が終わっていない人は体組織の変化が大きいため、この方法では正しく測定できません。

この方法で正しく測定できるのは、通常、女性では15才位、男性では18才位からです。

<体脂肪率>

水中体重秤量法にて収集した人体の基礎データとBI法で測定した電気抵抗値から、体脂肪率を推定しています。

体脂肪率判定

判定	体脂肪率	
	男性	女性
低い	5.0 ~ 9.9 %	5.0 ~ 19.9 %
標準	10.0 ~ 19.9 %	20.0 ~ 29.9 %
やや高い	20.0 ~ 24.9 %	30.0 ~ 34.9 %
高い	25.0 % ~	35.0 % ~

<Lohman（1986）および長嶺（1972）によって提唱されている肥満判定の値を参考にしています。>

<筋肉量>

本製品で表示される筋肉量は、水分量、骨格筋、平滑筋を含んだ値です。参考値ですので、測定結果の変化の推移などを健康管理のデータとしてお役立てください。

<水分量>

水分量とは、体内に含まれる水分の量です。標準値は、おおむね体重の約50% ~ 60%です。

参考値ですので、測定結果の変化の推移などを健康管理のデータとしてお役立てください。

<基礎代謝量>

基礎代謝量とは、体温維持や呼吸、心臓を動かすなど、生命維持に必要なエネルギー消費量です。

参考値ですので、測定結果の変化の推移などを健康管理のデータとしてお役立てください。

性別	男 性			女 性		
年齢 (歳)	基礎代謝 基準値 (kcal/kg 体重/日)	参照体重 (kg)	基礎代謝量 (kcal/日)	基礎代謝 基準値 (kcal/kg 体重/日)	基準体重 (kg)	基礎代謝量 (kcal/日)
1～2	61.0	11.5	700	59.7	11.0	660
3～5	54.8	16.5	900	52.2	16.1	840
6～7	44.3	22.2	980	41.9	21.9	920
8～9	40.8	28.0	1,140	38.3	27.4	1,050
10～11	37.4	35.6	1,330	34.8	36.3	1,260
12～14	31.0	49.0	1,520	29.6	47.5	1,410
15～17	27.0	59.7	1,610	25.3	51.9	1,310
18～29	24.0	63.2	1,520	22.1	50.0	1,110
30～49	22.3	68.5	1,530	21.7	53.1	1,150
50～69	21.5	65.3	1,400	20.7	53.0	1,100
70以上	21.5	60.0	1,290	20.7	49.5	1,020

厚生労働省：日本人の食事摂取基準（2015年版）より

<NFC通信機能について>

本製品から測定データを読み出し、及び設定を行うためには、本製品の通信仕様に対応した通信機器が必要です。

通信機器：NFC対応携帯電話、NFCリーダライタ付きパーソナルコンピュータ、アクセスポイントなどと通信アプリケーション
 ※通信機器の通信方法やアプリケーションの情報は、通信機器の取扱説明書を参照してください。

本製品にはNFC Forum Type3 Tag 無線インタフェースモジュールが内蔵されています。本製品と同じ周波数帯（13.56 MHz 帯）を使用した無線機器やその高調波周波数帯を使用した無線機器などの周辺でご使用になりますと、電波干渉が発生する可能性があります。電波干渉が発生した場合、使用しない機器を停止するか、本商品と1 m以上間隔をあけるなど電波干渉の生じない環境でご使用ください。

お
問
合
せ
等

精度について

保証精度の範囲

本製品は、計量法に定められた技術基準で製造し、厳重な検査の上、出荷しております。なお、製品の保証範囲は以下の通りです。

計量範囲	1 kg以上～75 kg以下	75 kgを越え ～100 kg以下	100 kgを越え ～150 kg以下
計量範囲	±100 g	±150 g	±300 g



ご家庭での使用が主な目的なので、業務用（品物の売買取引やその他の目方を証明する場合）にはご使用になれません。

修理、サービスを依頼される前に

こんなとき	ここを確認
E を表示	最大計量を越えていませんか？
E _{rr} を表示	最大計量を越えていませんか？ 最小計量を満たしていますか？
E-10 を表示	通信機器が本製品の通信エリアからはみ出したり、傾いたりしていませんか？
E-11 を表示	
E-12 を表示	
H を表示	最大計量を越えていませんか？
L を表示	
Lo-b を表示	電池を入れ直してください。または新しい単3形アルカリ乾電池4個に交換してください。
スイッチを押しても何も表示されない	
体重値が極端にズレている	じゅうたん、畳など柔らかいものの上で使用していませんか？付属の補助脚を使用してください。本製品の下に何か物がはいるりこんでいませんか？
体脂肪率が極端にズレている	正しい姿勢で測定していますか？ P6「正しい姿勢について」を参照してください。 足裏が乾燥していると、体脂肪率が高く判定される可能性があります。軽く濡らしたタオルなどで足裏を少し湿らせてから乗ってください。
一部の結果を「---」表示した	設定した個人情報間違っていますか？ 測定可能範囲を越えていませんか？

Q & A (よくあるご質問)

Q (質問)	A (回答)
自動認識測定で、正しい個人番号が表示されないのですが？	<ul style="list-style-type: none"> ・正しい姿勢で測定を行っていませんか？ P 6 「正しい姿勢について」を参照してください。 ・同じ測定者で個人番号を2つ以上使用していませんか？ 使用していない個人番号のメモリをクリアしてから、測定を行ってください。P 2 8 「メモリ (過去の測定データ) を消去する方法」を参照してください。 ・同じ体型の人がいる場合、自動認識ができないことがあります。その場合は、個人番号を選択してから測定を行ってください。(P 1 9を参照してください)
通信機器がない状態で測定を行うと測定データはどうなるか？	自動的にメモリに保存されます。1つの個人番号で14データまでメモリすることができます。14データを越えた場合、古い測定データが消去されて、新しい測定データが保存されます。
個人情報の設定方法は？	<p><通信機器を使用する場合> 通信を行うことで、通信機器側の個人情報を体組成計側に設定します。</p> <p><通信機器を使用しない場合> 測定が終了してから設定を行います。P 1 6を参照してください。</p>
個人情報の変更方法は？	<p><通信機器を使用する場合> 通信を行うことで、通信機器側の個人情報を体組成計側に設定します。</p> <p><通信機器を使用しない場合> 測定が終了してから変更することができます。P 2 2を参照してください。</p>
スイッチを押しても反応しないことがある	体重計の電源が切れた直後は、測定データの保存等の処理を行っているため、スイッチを押しても反応しないことがあります。一度スイッチを離し、もう一度押してください。

お手入れの方法

- 水や中性洗剤をしみこませた布を固く絞って拭いてください。汚れを拭き取った後は、乾いたやわらかい布で、から拭きをしてください。
- 有機溶剤（シンナー、ベンゼンなど）は使用しないでください。

廃棄処分するときは

- 本製品を廃棄する際は、各自治体の分別方法に従って廃棄してください。

保証規定

- 次のような場合には保証期間内でも有償修理になります。
 - 1 誤ったご使用またはお取扱による故障または損傷。
 - 2 保管上の不備によるもの、およびご使用者の責に帰すと認められる故障または損傷。
 - 3 不適切な修理改造および分解、その他のお手入れによる故障または損傷。
 - 4 火災、地震、水害、異常電圧、指定外の電源使用およびその他の天災地変や衝撃などによる故障または損傷。
 - 5 保証書のご提示がない場合。
 - 6 保証書にお買い上げ年月日、保証期間、販売店名の記入のない場合あるいは字句を書き換えられた場合。
 - 7 ご使用後の外装面の傷、破損、外装部品、付属品の交換。
- 保証書の再発行はいたしませんので大切に保管してください。
- 本保証書は日本国内においてのみ有効です。
- ※ お買い上げ店または弊社営業所にご持参いただくに際しての諸費用は、お客様がご負担願います。

…………… **弊社機器・サービスのお問い合わせは** ……………

お問い合わせは、エー・アンド・デイ「ウェルネスコネクテッド」

<http://www.wellnessconnected.jp/> の

“**②お問い合わせ**” からメールでお願い致します。

お問い合わせの前に“**②よくあるご質問**”をご確認ください。



土・日・祝日・年末年始、および弊社休業日にお寄せいただいたお問い合わせの回答は、翌営業日以降の対応となります。お問い合わせの内容によりましては、回答までにお時間をいただく場合があります。あらかじめご了承ください。

製品に関するお問い合わせはお客様相談センターへ

受付時間: 9:00~12:00、13:00~17:00、月曜日~金曜日(祝日、弊社休業日を除く)

0120-514-016

〒364-8585 埼玉県北本市朝日1-243 株式会社エー・アンド・デイ FE課

輸入・販売元 株式会社エー・アンド・デイ 埼玉県北本市朝日 1-243

お
問
合
せ
等

保証書

このたびは、本製品をお買い上げいただきまして誠にありがとうございます。
本製品が、取扱説明書にもとづく通常のお取り扱いにおいて、万一保証期間内に故障が生じた場合は、本保証書を現品に添えてお買い上げの販売店または最寄りの弊社・営業所にご持参くだされば、保証規定に基づき保証期間内に限り無償で修理・調整いたします。

品名 エー・アンド・デイ 体組成計

型名 UC-411NFC

お客様
お名前 様

ご住所 -

ご購入日 年 月 日

ご購入店 (ご購入店名を必ずご捺印ください。)

保証期間 購入日より1年間

AND 株式会社 **エー・アンド・デイ** 

〒170-0013 東京都豊島区東池袋3-23-14 (ダイハツ・ニッセイ池袋ビル5F)