

26. 外形寸法図

GX-124AE / GX-224AE / GX-324AE

GX-124A / GX-224A / GX-324A

GF-124A / GF-224A / GF-324A

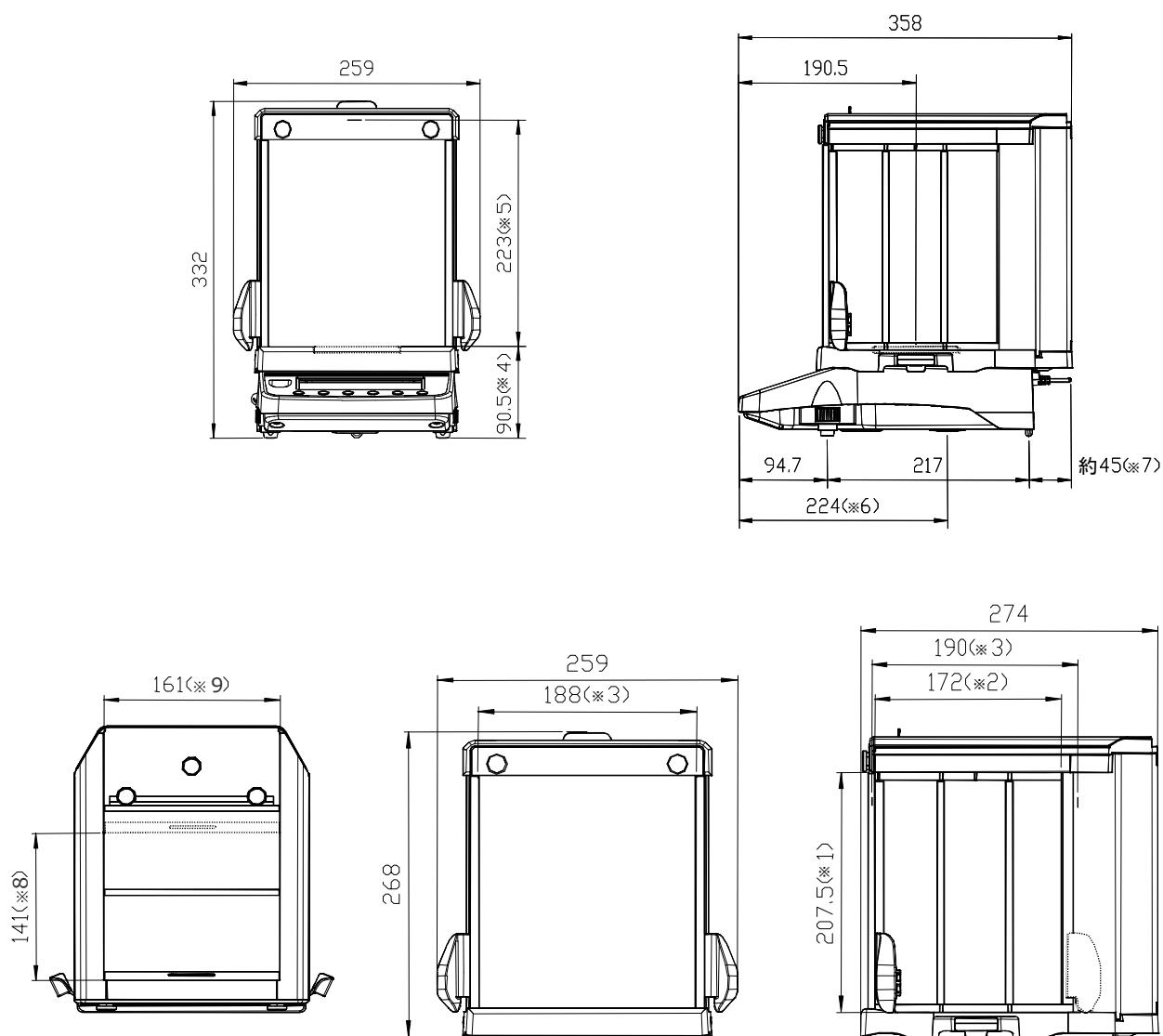

- ※1 側面スライドドア開口部
- ※2 側面スライドドア最大開口時
- ※3 内寸
- ※4 皿高さ
- ※5 計量皿からガラス風防上面スライドドアまでの高さ
- ※6 床下ひょう量金具位置
- ※7 ACアダプタのDCジャック突出寸法
- ※8 上面スライドドア最大開口時
- ※9 上面スライドドア開口部

GX-203A / GX-303A / GX-403A / GX-603A / GX-1003A / GX-1603A
 GF-203A / GF-303A / GF-403A / GF-603A / GF-1003A / GF-1603A
 GX-203AWP / GX-403AWP / GX-603AWP
 GF-203AWP / GF-403AWP / GF-603AWP

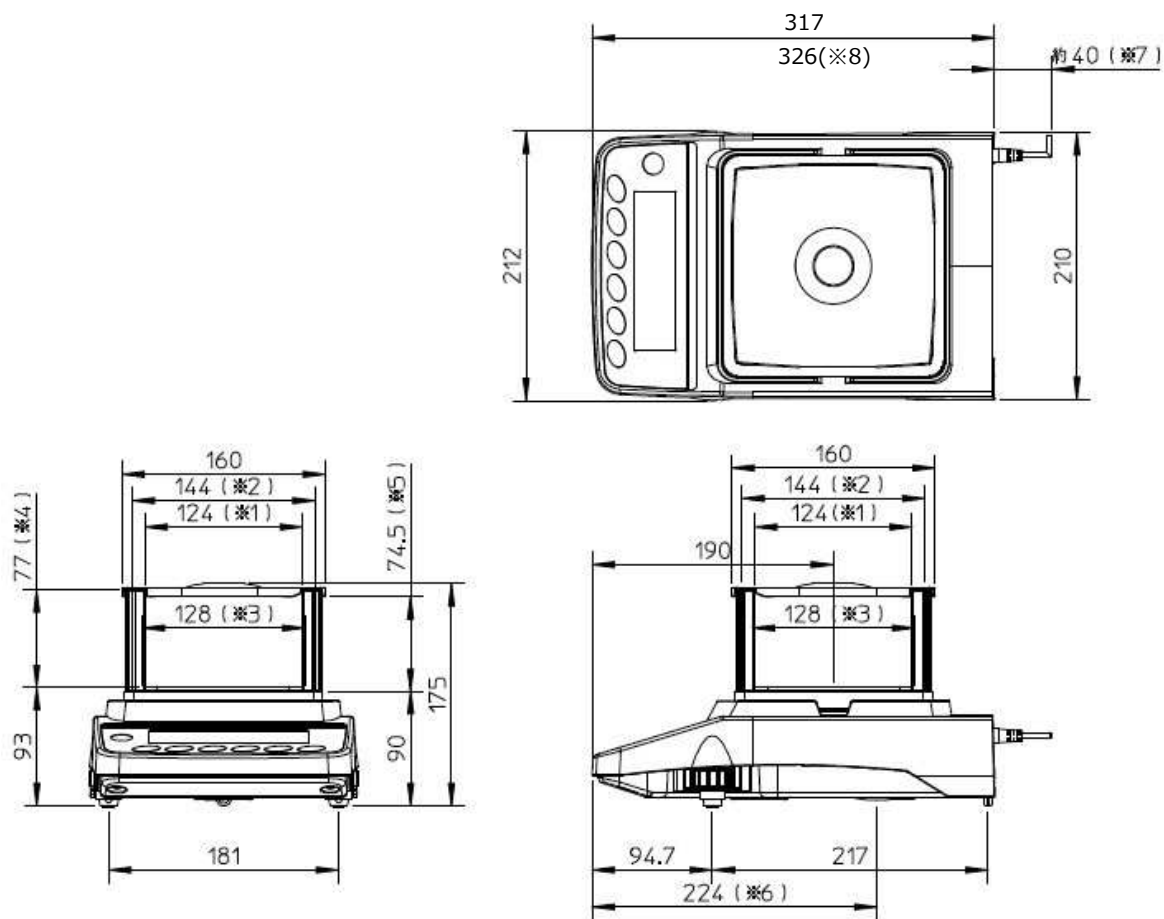

- ※1 透明な板を取り外したときの開口幅
- ※2 内寸
- ※3 計量皿の大きさ
- ※4 計量皿から風防のフタまでの高さ
- ※5 透明な板を取り外したときの開口高さ
- ※6 床下ひょう量金具位置
- ※7 ACアダプタのDCジャック突出寸法
- ※8 端子カバー取付時 (GX-AWP/GF-AWP シリーズのみ)

GX-2002A / GX-3002A / GX-4002A / GX-6002A / GX-10002A / GX-6001A / GX-10001A
 GF-2002A / GF-3002A / GF-4002A / GF-6002A / GF-10002A / GF-6001A / GF-10001A
 GX-2002AWP / GX-4002AWP / GX-6002AWP / GX-6001AWP
 GF-2002AWP / GF-4002AWP / GF-6002AWP / GF-6001AWP

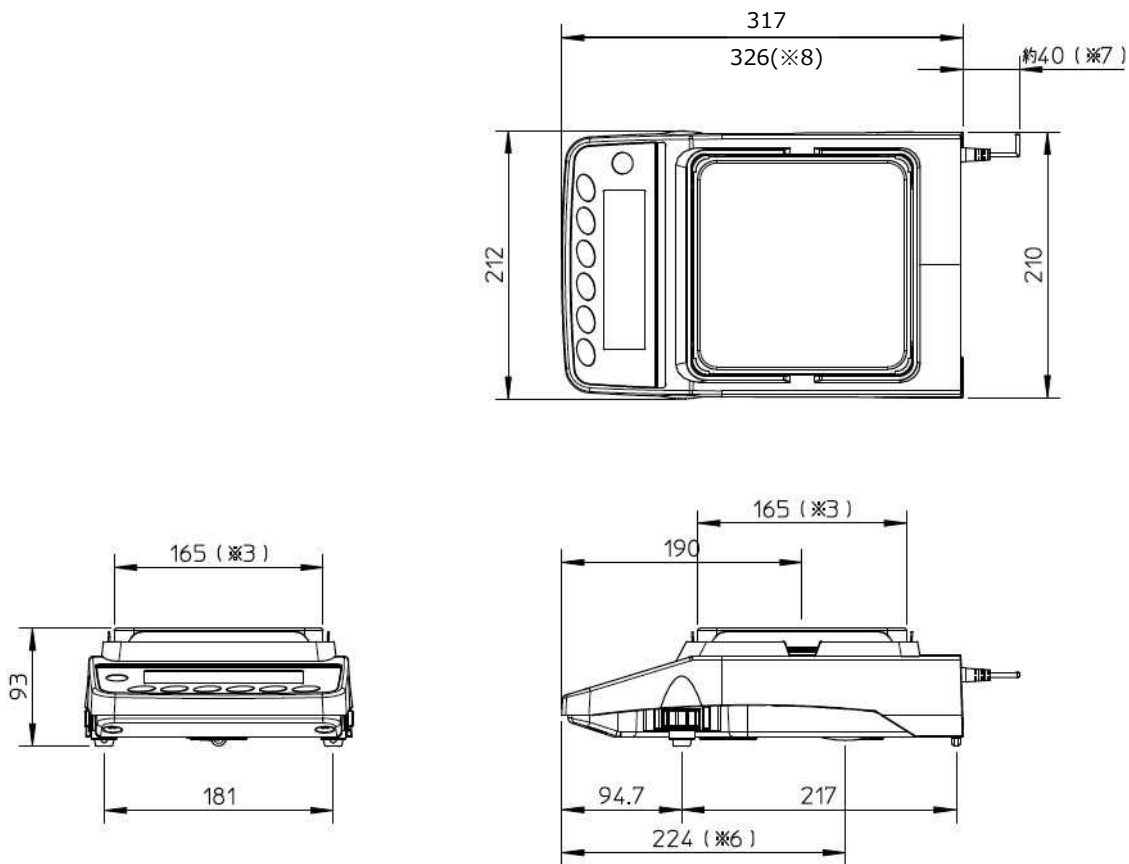

- ※3 計量皿の大きさ
- ※6 床下ひょう量金具位置
- ※7 ACアダプタのDCジャック突出寸法
- ※8 端子カバー取付時 (GX-AWP/GF-AWP シリーズのみ)