

電動昇降リフト式体重計

AD-6083

非検定品

- ✓ 寝た状態の患者の体重測定に
- ✓ 安定した体重測定を実現する本体構造
- ✓ ストレッチャーの左右バランスに影響されない重量センサ構造



SmartLift Scale 3

スマートリフトスケール3

SmartLift Scale 3

電動昇降リフト式体重計

非検定品

AD-6083

¥1,700,000 (税抜)

デュアル表示 特許取得

操作者側、介助者側どちらからでも操作や体重値の確認ができる2つの表示器を搭載。
スムーズな体重測定を実現できます。

操作者側



介助者側



大型表示

操作者側の表示器には、より大きな文字で表示

- 7セグメント液晶表示
- メイン表示 : 文字高 30 mm
- 補助表示 : 文字高 20 mm



メモリ機能

過去5回分の測定結果をメモリ

日本語表示

測定状態や、メッセージを日本語でわかりやすく表示

プライバシーモード

介助者側の表示は、プライバシーのため
測定値を消すことが可能

スムーズな操作性

軽量化された本体重量と、ハンドル形状の変更により、
本体移動がスムーズ

測定／移動の脚部開閉操作もよりスムーズに
ペダルを踏みこみハンドルで脚の開閉操作が可能



BMI表示機能

患者の身長値を入力すればBMIを自動計算

余裕の可動範囲

電動昇降範囲：

361 mm ~ 1123 mm (吊り金具下部)

低床ベッド対応 双輪ダブルキャスター

双輪のダブルキャスターの採用により静音で、エレベータへの乗り降り時にも隙間に落ち込むことはありません。



オプション・付属品

オプションプリンタ AD-PR580A

測定結果の記録に便利なオプションプリンタ。

自動印字のほか、表示器のスイッチ操作により印字が可能です。

※ご使用には、AD-PR580-006プリンタ取付キットと併せてご使用ください。

また、プリンタ用紙は指定の専用紙をご使用ください。印字の品質劣化や、プリンタの故障の原因になります。



AD6083用プリンタ取付キット AD-PR580-006



プリンタ用紙 AX-PP147-S



拭ける・洗える・滅菌できる

ストレッチャーシート AS-1133016607 ※本体標準付属品

本品は、アルコールによる清拭はもちろん、洗濯機による洗浄。

さらにEOGガス滅菌にも対応しています。

(※EO滅菌実施後のエアレーションは十分に行ってください。)



感染対策、汚れ対策に！

ストレッチャーシートカバー AX-SS-COVER-50

感染症患者の測定や体液による汚れが予想される場合に便利な、ディスポシートカバー 50枚入り



仕様

品名	電動昇降リフト式体重計 SmartLift Scale3	
型名	AD-6083	
ひょう量	180 kg	
目量	100 g	
使用範囲	0 kg～180 kg	
最大風袋量	99.9 kg	
最小風袋量	0.1 kg	
最小表示固定	5.0 kg	
外形寸法	最大時：約 1126 (W) × 1463 (D) × 1834 (H) mm 最小時：約 650 (W) × 1395 (D) × 1343 (H) mm	
本体質量	約56 kg (ストレッチャーバー、シート含まず)	
電源	充電式バッテリー AC100V充電 (DC24V 2.9 Ah)	
電池寿命	昇降回数 約50回/60 kg荷重時 (フル充電時) 充電寿命 約400回 (バッテリー50%放電時)	
表示器 (ハンガー側)	7セグメント液晶表示 文字高：23 mm	
表示器 (操作側)	7セグメント液晶表示 メイン表示：文字高30 mm 補助表示：文字高20 mm	
ストレッチャーシート	サイズ	750 (W) × 1800 (D) mm
	素材	ナイロン100%
	備考	次亜塩素酸ナトリウム、アルコール対応、EOGガス滅菌対応、ストレッチャーシートカバー対応 (詳細は消毒液の取扱説明書をご参照ください)
付属品	ストレッチャーバー (2本)、ストレッチャーシート、充電式バッテリー、アクチュエータリモコン、電源コード、電源ケーブルタイ、取扱説明書、クイックガイド、ストレッチャーシートカバー (試用サンプル)	
標準価格 (税抜)	¥1,700,000	
商品コード	AD6083	
JANコード	4981046352970	

※本製品は計量法に規定の取引証明に使用することはできません。

外形寸法図 単位：mm

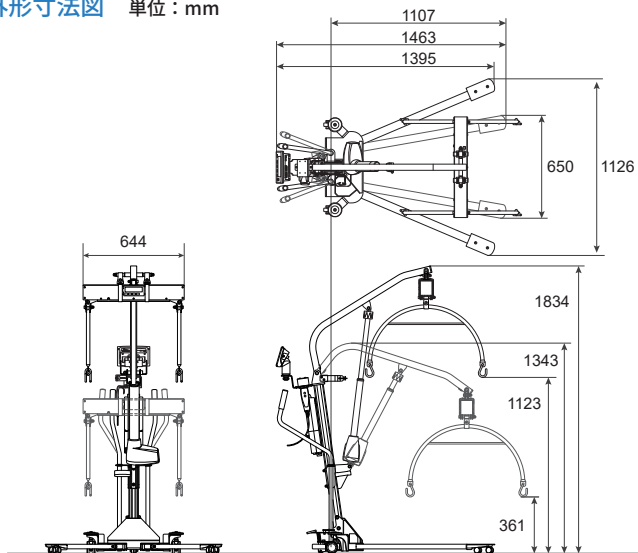

オプション ●は本体標準付属品です

- ADプリンタユニット**
AD-PR580A
¥55,000 (税抜)
JANコード:4981046578486
※プリンタの取付には、別途プリンタ取り付けキットAD-PR580-006が必要です
- AD6083用プリンタ取付キット**
AD-PR580-006
¥15,000 (税抜)
JANコード:4981046131735
- プリンタ用紙 (5巻/箱)**
紙幅58 mm 長さ29 m
AX-PP147-S
¥5,000 (税抜)
JANコード:4981046711340
- ストレッチャーシート**
AS-1133016607
¥35,000 (税抜)
JANコード:4981046713801
- ストレッチャーシートカバー 50枚入り**
AX-SS-COVER-50
¥20,000 (税抜)
JANコード:4981046713931
- ストレッチャーバー 1本**
AD6081-03
¥52,000 (税抜)
JANコード:4981046713993
- 外部バッテリー充電器**
AS-CHJ20000020
¥50,000 (税抜)
JANコード:4981046713948
- 充電バッテリー**
AS-BAJ
¥45,000 (税抜)
JANコード:4981046713818
- アクチュエータ用リモコン**
AS-HB30
¥35,000 (税抜)
JANコード:4981046132343
- 電源コード 3 m**
AS-0015827-A
¥8,000 (税抜)
JANコード:4981046134903
- 電源ケーブルタイ SMARTLIFT SCALE**
AD6083-1
¥5,000 (税抜)
JANコード:4981046381260

AND 株式会社 エーアンド・ティ

本社 〒170-0013 東京都豊島区東池袋3丁目23番14号

TEL. 03-5391-6127 (直) FAX. 03-5391-6129

札幌出張所 TEL. 011-251-2753 (代) FAX. 011-251-2759

仙台営業所 TEL. 022-211-8051 (代) FAX. 022-211-8052

名古屋営業所 TEL. 052-726-8763 (直) FAX. 052-726-8769

大阪営業所 TEL. 06-7668-3904 (直) FAX. 06-7668-3901

広島営業所 TEL. 082-233-0611 (代) FAX. 082-233-7058

福岡営業所 TEL. 092-441-6715 (代) FAX. 092-411-2815

お客様相談センター 購入前相談窓口 通話料無料

ご購入前の仕様確認や機種選定のご相談は **0120-707-188**

受付時間：月曜日～金曜日 (※祝日、弊社休業日を除く 9:00～12:00/13:00～17:00)

⚠️ 安全上のご注意：ご使用の際は、取扱説明書をよくお読みの上、正しくお使いください。