

ロードセル取付金具

●ベアリングプレート (BP)、マウンティングプレート (MP)、膨張逃げ金具 (EA)

ロードセル取付に際しては、ベアリングプレート・マウンティングプレートをご使用ください。

熱膨張等によりロードセルに曲げ荷重が想定される場合には膨張逃げ金具をご使用ください。

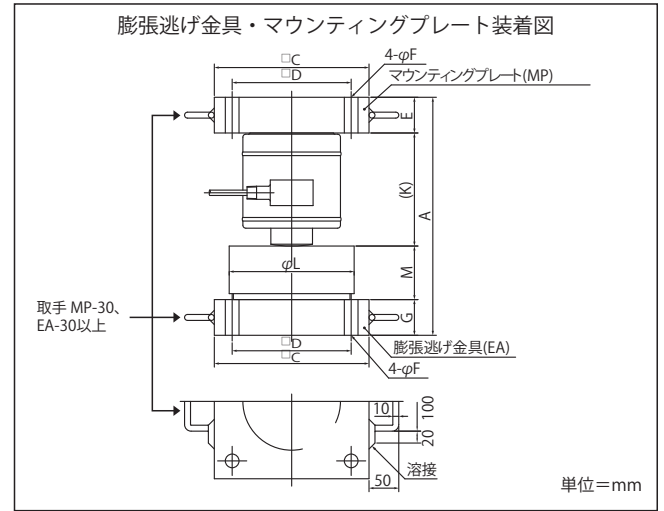
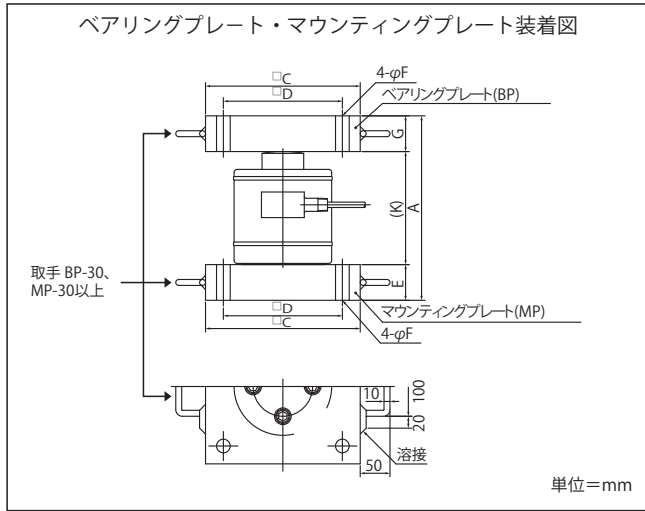

※BP-30、MP-30、EA-30以上のプレートには取手がついています。

自重=本体質量 単位=mm

適合ロードセル	ベアリングプレート・マウンティングプレートの寸法表									膨張逃げ金具・マウンティングプレートの寸法表											
	寸法表示 型式	A	□C	□D	E	φF	G	K	自重 (kg)	寸法表示 型式	A	□C	□D	E	φF	G	φL	K	M	±N	自重 (kg)
CP-20L~100L	BP-1, MP-1	152	100	77	15	8	15	122	3	EA-1, MP-1	177	100	77	15	8	15	60	122	25	±8	4
CP-200L~1	BP-1, MP-1	154	100	77	15	8	15	124	3	EA-1, MP-1	179	100	77	15	8	15	60	124	25	±8	4
CP-2~5	BP-2, MP-2	213	130	105	23	12	23	167	6	EA-2, MP-2	248	130	105	23	12	23	90	167	35	±8	8
CP-10	BP-10, MP-10	303	160	125	30	14	30	243	12	EA-10, MP-10	348	160	125	30	14	30	110	243	45	±10	16
CP-20	BP-20, MP-20	378	200	150	30	14	30	318	18	EA-20, MP-20	443	200	150	30	14	30	130	318	65	±10	26
CP-30	BP-30, MP-30	480	240	180	40	19	40	400	36	EA-30, MP-30	545	240	180	40	19	40	160	400	65	±15	46
CP-50	BP-100, MP-110	620	260	200	60	23	60	500	65	EA-100, MP-110	710	260	200	60	23	60	210	500	90	±15	96
CP-100	BP-210, MP-210	800	360	280	60	27	60	680	130	EA-200, MP-210	905	360	280	60	27	60	300	680	105	±15	180
G2Z1-500L~2	BP-2, MP-2	131	130	105	23	12	23	85	6	EA-2, MP-2	166	130	105	23	12	23	90	85	35	±8	8
G2F1-500L~2		151	130	105	23	12	23	105	6		186	130	105	23	12	23	90	105	35	±8	8
G2Z1-5, 10	BP-10, MP-10	170	160	125	30	14	30	110	12	EA-10, MP-10	215	160	125	30	14	30	110	110	45	±10	16
G2F1-5, 10		160	160	125	30	14	30	100	12		205	160	125	30	14	30	110	100	45	±10	16
G2Z1-20	BP-20, MP-20	205	200	150	30	14	30	145	18	EA-20, MP-20	270	200	150	30	14	30	130	145	65	±10	26
G2F1-20		180	200	150	30	14	30	120	18		245	200	150	30	14	30	130	120	65	±10	26
G2X1-30, 50	BP-50, MP-50	240	220	160	40	19	40	160	30	EA-50, MP-50	305	220	160	40	19	40	160	160	65	±15	40
G2X1-100	BP-100, MP-100	310	260	200	60	23	60	190	64	EA-100, MP-100	400	260	200	60	23	60	210	190	90	±15	86
G2X1-200	BP-200, MP-200	390	280	200	80	27	80	230	100	EA-200, MP-200	475	280(EA) 280(MP)	280(EA) 200(MP)	80	27	60	300	230	105	±15	170
G2X1-300	BP-300, MP-300	500	280	200	80	35	100	320	110	EA-300, MP-300	585	400(EA) 280(MP)	320(EA) 200(MP)	80	35	60	350	320	125	±15	222
G2X1-500	BP-500, MP-500	630	380	280	100	40	130	400	260	EA-500, MP-500	745	500(EA) 380(MP)	400(EA) 280(MP)	100	40	80	430	400	165	±15	457
GMX-50L~2	BP-2-A, MP-2-A	55	130	105	15	12	15	25	4	EA-2, MP-2-A	98	130	105	15	12	23	90	25	35	±8	7
GM-5~20	BP-10, MP-10-A	110	160	125	30	14	30	50	12	EA-10, MP-10-A	155	160	125	30	14	30	110	50	45	±10	16

N:許容可動範囲