

検定付き本質安全防爆 デジタル台はかり HV-CEP-K シリーズ



S サイズ
HV-15KCEP-K

M サイズ
HV-60KCEP-K

L サイズ
HV-200KCEP-K

- ・計量部 防塵・防水等級 **IP65**
- ・高速応答 **約1秒**
- ・本質安全防爆構造 Ex ia IIB T4 Ga
0種～2種までの危険場所で使用可能
第TC22537X(10～15kgモデル)
第TC22554X(60～220kgモデル)
- ・検定付き
測定方式: 電気抵抗線式(ロードセル式)
精度等級: 3級
目量の種類: 多目量

3色5段コンパレータライト

・見やすい3色のライトで作業効率アップ

〔パック詰め作業 (少ない・ちょうどよい・多い / 3段 または 5段)
ランク分け作業 (Sサイズ、Mサイズ、Lサイズ … 最大7段まで)

見やすい
3色5段カラーコンパレータライト



バックライト液晶表示

テンキーで簡単設定
・上限値 / 下限値や、風袋引き量
各種設定などを簡単にセット可能

便利な機能

棚卸し、在庫数量管理に: 個数計機能

連続した計量に:

累計機能: 計量した回数とその合計質量を記録可能(最大累計回数999回)

オートテア機能(自動風袋引き) 容器を載せると自動的に風袋引きして表示をゼロに
(コンパレータ機能との組合せによる)

容器の重さをゼロにする“風袋引き”機能は、テンキーで予め風袋値を入力することも可能
オートパワーオフ機能(5分後 / 10分後 / 15分後 / 30分後 / 60分後 / 機能オフ)

仕様

- ・計量部は防塵・防水等級 IP65
- ・表示部は上向き方向に5段階で調整可能
ひょう量60kg以上のモデルは横向きにもすることも可能 ※
- ・ステンレス製計量皿(SUS430)
- ・電源: 単1乾電池 × 4個 (別売: パナソニック社製 LR20(XJ)指定)
電池駆動時間約1500時間(バックライトオフ時)

※ 横向きはフリー状態にはしないで必ず付属のネジで固定して下さい

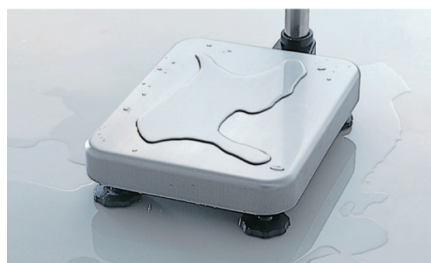

ステンレス製計量皿(SUS430)

仕様

型名	HV-15KCEP-K	HV-60KCEP-K	HV-200KCEP-K
ひょう量	15kg	60kg	220kg
最小表示 ◆	0.001kg(0~3kg) 0.002kg(3~6kg) 0.005kg(6~15kg)	0.005kg(0~15kg) 0.01kg(15~30kg) 0.02kg(30~60kg)	0.02kg(0~60kg) 0.05kg(60~150kg) 0.1kg(150~220kg)
最大計数值	150,000個	120,000個	110,000個
計量皿寸法	250(W)×250(D)mm	330(W)×424(D)mm	390(W)×530(D)mm
税込価格(税抜)	145000	165000	175000
JANコード	4981046304856	4981046304863	4981046304870
商品コード	HV15KCEP-K	HV60KCEP-K	HV200KCEP-K

◆ キログラム表示のみ

共通仕様

表示	バックライト付き 7セグメント 液晶表示 文字高 約26mm
表示単位	kg(キログラム) / pcs(個数) 3色5段コンパレータLED 表示可書換周期 10回/秒
電源	単1アルカリ乾電池 ×4個(別売) パナソニック社製 LR20(XJ) 指定
電池駆動時間	約 1500時間 (バックライトオフ時)
本体質量	ひょう量 10kg/15kgモデル: 約8kg 60kgモデル: 約12kg 100kg/220kgモデル: 約18kg

適応機種

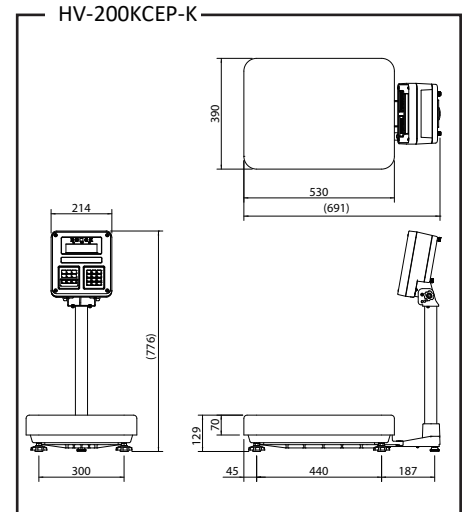
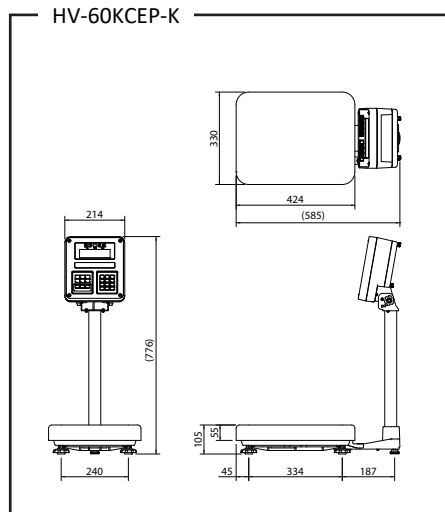
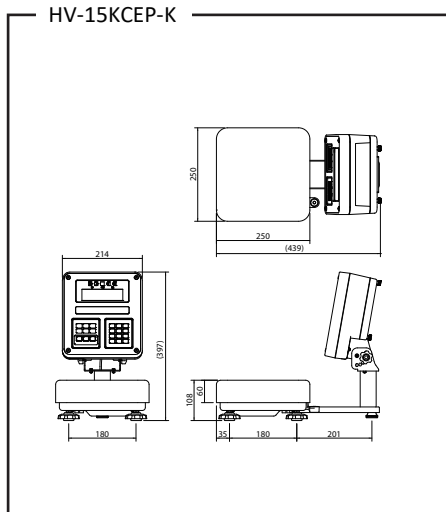

Discover Precision

AND 株式会社 **イーアンド・デイ**

本社: 〒170-0013 東京都豊島区東池袋3丁目23番14号
TEL.03-5391-6128(直) FAX.03-5391-6129

- 札幌出張所 TEL.011-251-2753 (代) FAX.011-251-2759
- 仙台営業所 TEL.022-211-8051 (代) FAX.022-211-8052
- 宇都宮営業所 TEL.028-610-0377 (代) FAX.028-633-2166
- 東京北営業所 TEL.048-592-3111 (代) FAX.048-592-3117
- 東京南営業所 TEL.045-476-5231 (代) FAX.045-476-5232
- 静岡営業所 TEL.054-286-2880 (代) FAX.054-286-2955
- 名古屋営業所 TEL.052-726-8760 (代) FAX.052-726-8769
- 大阪営業所 TEL.06-7668-3900 (代) FAX.06-7668-3901
- 広島営業所 TEL.082-233-0611 (代) FAX.082-233-7058
- 福岡営業所 TEL.092-441-6715 (代) FAX.092-411-2815



安全上のご注意

● ご使用の際は、取扱説明書をよくお読みの上、正しくお使いください。

<https://www.aandd.co.jp/>

Windows、Windows Vista、Excel、Wordは米国およびその他の国における米国Microsoft Corporationの登録商標または商標です。

※外観及び仕様は改良の為、お断りなく変更する場合があります。 ●本カタログの内容は 2021年6月 現在のものです。

※本カタログは事業者向けです。

*HVCEPK-ADJC-01-AD1-216000