

# 本質安全防爆 デジタル台はかり HW-CEP / HV-CEP シリーズ



Sサイズ  
HW-10KCEP  
HV-15KCEP

Mサイズ  
HW-60KCEP  
HV-60KCEP

Lサイズ  
HW-100KCEP  
HW-200KCEP  
HV-200KCEP

・計量部 防塵・防水等級 **IP65**

・HWシリーズ シングルレンジ・高分解能  
・HVシリーズ トリプルレンジ

・高速応答 HWシリーズ **約1.5秒**  
HVシリーズ **約1秒**

・本質安全防爆構造 Ex ia IIB T4 Ga

0種～2種までの危険場所で使用可能

第TC22537X (10～15kgモデル)

第TC22554X (60～220kgモデル)

## 3色5段コンパレータライト

・見やすい3色のライトで作業効率アップ

パック詰め作業 (少ない・ちょうどよい・多い / 3段 または 5段)  
ランク分け作業 (Sサイズ、Mサイズ、Lサイズ … 最大7段まで)

・抜き取り計量 (マイナス計量)にも使用可能

見やすい  
3色5段カラーコンパレータライト



バックライト液晶表示

テンキーで簡単設定  
・上限値 / 下限値や、風袋引き量  
各種設定などを簡単にセット可能

## 便利な機能

棚卸し、在庫数量管理に: 個数計機能

連続した計量に:

累計機能: 計量した回数とその合計質量を記録可能(最大累計回数999回)

オートテア機能(自動風袋引き) 容器を載せると自動的に風袋引きして表示をゼロに  
(コンパレータ機能との組合せによる)

容器の重さをゼロにする“風袋引き”機能は、テンキーで予め風袋値を入力することも可能

オートパワーオフ機能(5分後 / 10分後 / 15分後 / 30分後 / 60分後 / 機能オフ)

## 仕様

・計量部は防塵・防水等級 IP65

・表示部は上向き方向に5段階で調整可能

ひょう量60kg以上のモデルは横向きにすることも可能 ※

・ステンレス製計量皿(SUS430)

・電源: 単1乾電池 × 4個 (別売: パナソニック社製 LR20(XJ)指定)

電池駆動時間約1500時間(バックライトオフ時)

※ 横向きはフリー状態にはしないで必ず付属のネジで固定して下さい



ステンレス製計量皿(SUS430)

仕様

モデル	HW-10KCEP	HW-60KCEP	HW-100KCEP	HW-200KCEP
ひょう量	10kg	60kg	100kg	220kg
最小表示 ◆	0.001kg	0.005kg	0.01kg	0.02kg
最大計数值	100,000個	120,000個	100,000個	110,000個
計量皿寸法	250 (W) × 250 (D) mm	330 (W) × 424 (D) mm	390 (W) × 530 (D) mm	
税込価格(税抜価格)	¥167,200(¥152,000)	¥189,200(¥172,000)	¥200,200(¥182,000)	
JANコード	4981046304139	4981046304146	4981046304153	4981046304160
注文コード	HW10KCEP-JA	HW60KCEP-JA	HW100KCEP-JA	HW200KCEP-JA

◆ キログラム表示のみ

モデル	HV-15KCEP	HV-60KCEP	HV-200KCEP
ひょう量	15kg	60kg	220kg
最小表示 ◆	0.001kg(0~3kg) 0.002kg(3~6kg) 0.005kg(6~15kg)	0.005kg(0~15kg) 0.01kg(15~30kg) 0.02kg(30~60kg)	0.02kg(0~60kg) 0.05kg(60~150kg) 0.1kg(150~220kg)
最大計数值	150,000個	120,000個	110,000個
計量皿寸法	250 (W) × 250 (D) mm	330 (W) × 424 (D) mm	390 (W) × 530 (D) mm
税込価格(税抜価格)	¥156,200(¥142,000)	¥178,200(¥162,000)	¥189,200(¥172,000)
JANコード	4981046304108	4981046304115	4981046304122
注文コード	HV15KCEP-JA	HV60KCEP-JA	HV200KCEP-JA

◆ キログラム表示のみ

共通仕様

表示	バックライト付き 7セグメント 液晶表示 文字高 約26mm
表示単位	kg (キログラム) / pcs (個数) 3色5段コンパレータLED 表示可書換周期 10回/秒
電源	単1アルカリ乾電池 × 4個(別売) パナソニック社製 LR20 (XJ) 指定
電池駆動時間	約 1500時間 (バックライトオフ時)
本体質量	ひょう量 10kg/15kgモデル: 約8kg 60kgモデル: 約12kg 100kg/220kgモデル: 約18kg

適用機種

HV-15KCEP  
HW-10KCEP

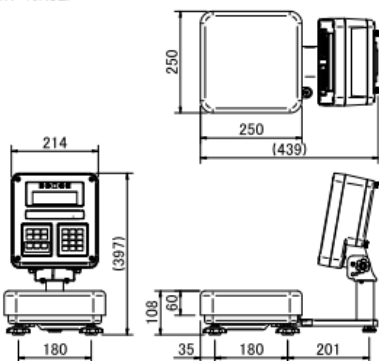

HV-60KCEP  
HW-60KCEP

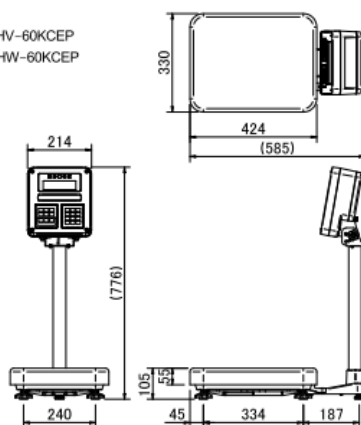

HV-200KCEP  
HW-100KCEP  
HW-200KCEP

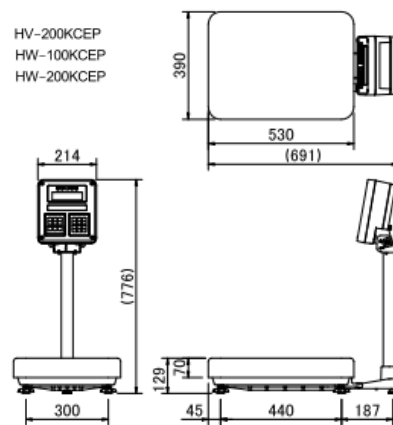

Discover Precision

**AND** 株式会社 **エーアンド・デー**

本社: 〒170-0013 東京都豊島区東池袋3丁目23番14号  
TEL.03-5391-6128(直) FAX.03-5391-6129  
TEL.011-251-2753(代) FAX.011-251-2759  
■札幌出張所 TEL.022-211-8051(代) FAX.022-211-8052  
■仙台営業所 TEL.028-610-0377(代) FAX.028-633-2166  
■宇都宮営業所 TEL.048-592-3111(代) FAX.048-592-3117  
■東京北営業所 TEL.045-476-5231(代) FAX.045-476-5232  
■東京南営業所 TEL.054-286-2880(代) FAX.054-286-2955  
■静岡営業所 TEL.052-726-8760(代) FAX.052-726-8769  
■名古屋営業所 TEL.06-7668-3900(代) FAX.06-7668-3901  
■大阪営業所 TEL.082-233-0611(代) FAX.082-233-7058  
■広島営業所 TEL.092-441-6715(代) FAX.092-411-2815  
■福岡営業所



安全上のご注意

● ご使用の際は、取扱説明書をよくお読みの上、正しくお使いください。

<https://www.aandd.co.jp/>

※外観及び仕様は改良の為、お断りなく変更する場合があります。 ●本カタログの内容は 2020年 5月 現在のものです。

HWHVCEP-ADJC-01-AD2-205000